



INSTRUCTION MANUAL

Model RAFEG675B

Please read this instruction manual before using your new airfryer

The warranty repair slip is valid with the receipt of purchase, so it is recommended to keep it.

DEAR CUSTOMER

Thank you for choosing our product

The airfryer is exceptionally easy to use and extremely efficient. After reading the instruction manual, operating the airfryer will be easy.

Before being packaged and leaving the manufacturer, the airfryer was thoroughly checked with regard to safety and functionality.

Before using the appliance, please read the instruction manual carefully. By following these instructions carefully you will be able to avoid any problems in using the appliance.

Contents

DEAR CUSTOMER.....	2
Symbols and their meaning	4
IMPORTANT SAFETY AND ENVIRONMENTAL INSTRUCTIONS	5
Your less oil cooker	8
Operation.....	10
COOKING TIME	30
CLEANING AND CARE.....	31
TROUBLESHOOTING.....	33
ХЭРЭГЛЭГЧИЙН ГАРЫН АВЛАГА	34
ХҮНДЭТ ХЭРЭГЛЭГЧ ТАНАА	35
Тэмдэгтийн утга	36
АЮУЛГҮЙ АЖИЛЛАГААНЫ ЗААВАРЧИЛГАА	37
ТОСГҮЙ ШАРАГЧ.....	39
Үйл ажиллагаа	41
ХООЛ ХИЙХ ХУГАЦАА.....	61
ЦЭВЭРЛЭГЭЭ, АРЧИЛГАА	62
ЭВДРЭЛ, ГЭМТЭЛ	64

Symbols and their meaning

These symbols are used throughout this guide :



Important information and recommendations regarding the use of the appliance.



WARNING: Warnings on personal injury or property damage.



Suitable for contact with food.



Do not immerse the appliance, the power cord or the plug in water or in any other liquids.



WARNING: Electric shock protection rating

RECYCLED & RECYCLABLE PAPER ***



IMPORTANT SAFETY AND ENVIRONMENTAL INSTRUCTIONS

- This section contains safety instructions to prevent hazards that can result in injury or property damage.
- Failure to follow these instructions will void any warranty.

General safety

- This appliance complies with international safety standards.
- This appliance is intended for use at home and in applications as follows;
- In the staff kitchens of the stores, offices and other working environments;
- in farm houses,
- by customers in hotels, motels or other accommodation facilities,
- in bed and breakfast type locations.
- This appliance cannot be used by children between the ages 0-8. The appliance can only be used by children at and above age of 8 under supervision. This appliance may be used by people who have limited physical, auditory or mental skills, or lack of experience and knowledge,
- if they are provided with supervision or information about the safe use and hazards encountered.
- Cleaning and user maintenance should not be carried out by children unless they are over 8 years of age and under supervision.
- Even if they are under supervision, do not allow children to play with the appliance.
- Keep the appliance and its power cord
- out of the reach of children under the age of 8.
- Position the handles of the cooking appliances (if any) so that hot liquids do not spill and place them securely.
- Make sure that the voltage indicated on the appliance is the same as the mains voltage in your home.
- Use the appliance with an earthed plug.
- Do not use the appliance with an extension cord.
- Do not place your appliance on or near heat sources such as ovens and stoves
- To avoid damage to the power cord, prevent it from being pinched, crimped or rubbed against sharp edges.

- Do not unplug the appliance by pulling on the cord.
- Do not immerse the appliance or its power cord in water.
- Do not leave the appliance un- attended while it is plugged in.
- Do not disassemble the appliance.
- Use only original parts or parts recommended by the manufacturer.
- Unplug the appliance before cleaning and dry all parts completely after cleaning.
- Clean the appliance in accordance with the instructions in the Cleaning and Maintenance section.
- Do not put large pieces of food in the appliance as it may cause a fire.
- Do not touch the plug of the appliance while your hands are damp or wet.
- Do not use the appliance in or near explosive or flammable environments and substances.

Compliance with the WEEE Directive and Disposing of the Waste Product:

This product complies with EU WEEE Directive (2012/19/EU). This product bears a classification symbol for waste electrical and electronic equipment (WEEE).



This symbol indicates that this product shall not be disposed with other household wastes at the end of its service life. Used device must be returned to official collection point for recycling of electrical and electronic devices. To find these collection systems please contact to your local authorities or retailer where the product was purchased. Each household performs important role in recovering and recycling of old appliance. Appropriate disposal of used appliance helps prevent potential negative consequences for the environment and human health.

Packaging information

Packaging materials of the product are manufactured from recyclable materials in accordance with our National Environment Regulations.

Do not dispose of the packaging materials together with the domestic or other wastes. Take them to the packaging material collection points designated by the local authorities.

Important points for saving energy



Comply with the times recommended by the manual while using the appliance. Unplug the appliance after each use.

Your less oil cooker

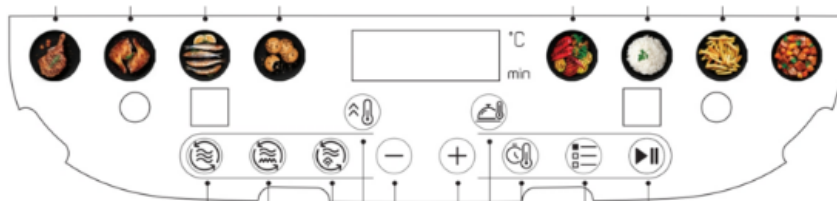
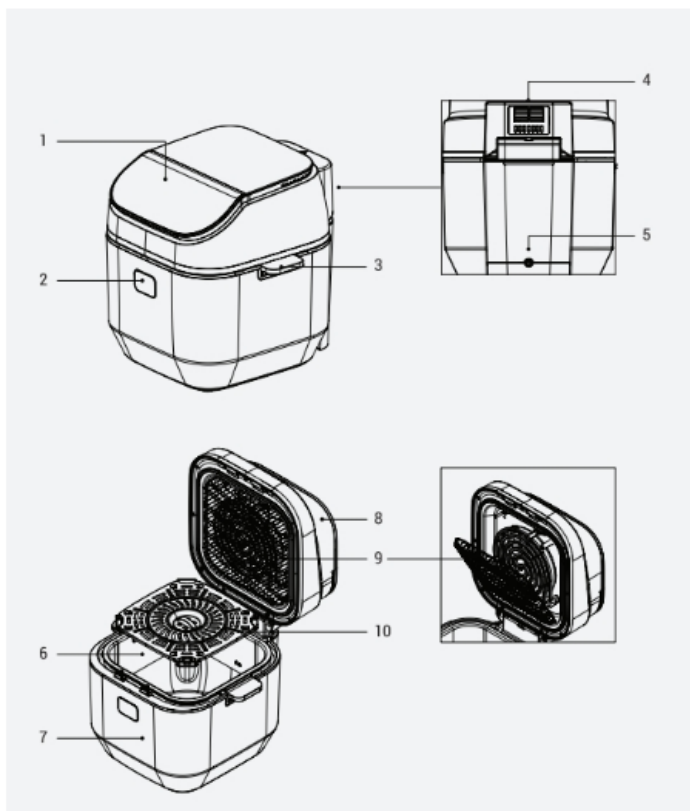

Signs on the appliance and values specified by the documents provided along with the product have been obtained under laboratory conditions in accordance with the related standards. The values may vary based on use of the appliance and ambient conditions. Power values have been tested in the voltage of 230 V.

1. Digital Control Panel
2. Lid Release Button
3. Handle
4. Air Outlet
5. Power Cable
6. Cooking Chamber
7. Body
8. Lid
9. Removable Wire
10. Cooking Rack

Technical data

Power supply	220-240 V - 50-60 Hz
Power consumption	2400-2850 W
Chamber capacity	7,0 L

Operation

Intended use

The appliance is intended for home use only and is not suitable for professional use.

When you use the appliance for the first time, there may be a slight emission of smoke. This is normal.

Preparing the appliance for use

- Use the appliance in an upright position on a stable, level, clean, dry and non-slip surface.

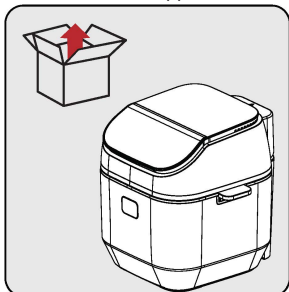

Before using the appliance for the first time, remove the packaging material and place the appliance on a flat, clean work surface.

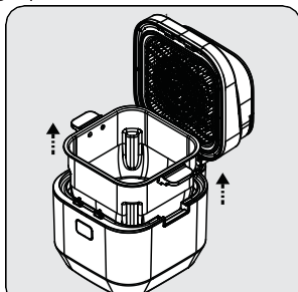

Firmly grip the removable cooking chamber (6) from its handles (3), then remove the cooking rack (10) in the cooking chamber (6). remove the chamber (6) from the body (7).

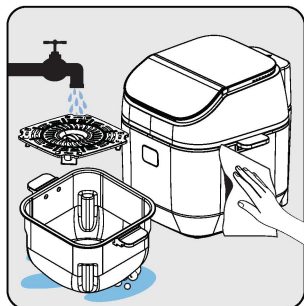
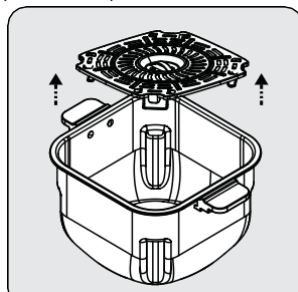

Clean the removable cooking chamber (6) and the cooking rack (10) with warm soapy water. Then dry the outside of the appliance and the parts you washed completely.

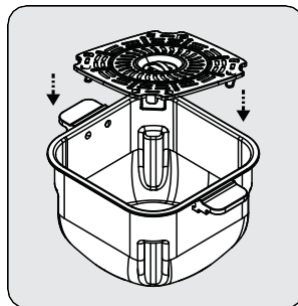

Place the cooking rack (10) in the cooking chamber (6).

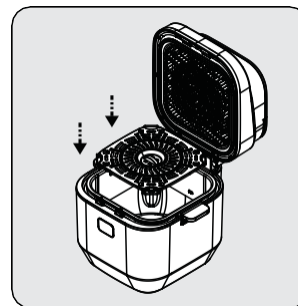

After cleaning, insert the cooking chamber (6) and cooking rack (10) to the body (7). The appliance is ready for use.

For first time use, set the appliance to any cooking mode, set it to the highest temperature and let it run for 10 minutes without adding any ingredients.

Digital Control Panel and LED Display

Cooking Mode	Steam Cooking	Grill Mode Cooking	Description
Meat	Available	Available	This program is specially designed for red meat types.
Chicken	Available	Available	This program is specially designed for poultry.
Fish	Available	Available	You can cook seafood using this program.
Pastries	Available	Not Available	This program is specially designed for baked goods such as cakes and bread.
Vegetables	Available	Not Available	This program is specially designed for vegetables.
Rice	Not Available	Not Available	This program is specially designed for preparing rice and crack wheat pilaf.
Potatoes	Not Available	Not Available	This program is designed for potatoes and french fries options.
Slow Cooking	Not Available	Not Available	This program is specially designed program for preparing slops.

Warnings before first use



- If the lid (8) is opened while the appliance is in operation, hot steam will flow out of the air outlet (4) and upper side of the cooking chamber (6). Therefore, be careful not to burn due to high-temperature steam.
- While using the device in high temperature, be careful not to directly contact with the parts of the cooking chamber (6) other than its handles (3).

The best browning and cooking is usually achieved on the cooking rack (10). It is recommended to use cooking rack (10) in all recipes and roasted food.

Operation

- The amount of food to be cooked will vary due to the adjustable cooking rack. While specifying the suitable amount of food, take reference according to the point where the rack is located.
- As the distance between the food to be cooked and heater decreases, the cooking time/temperature values for the food can vary from the defined values.

Selecting and starting a program



If you want to switch to another program after starting the appliance, press and hold the "start/stop" button for 3 seconds.

- The display shows the automatically set temperatures and times according to the selected cooking functions. You can change these temperatures and times as desired.
- To cancel the cooking process, press and hold the "start/Stop" button for 3 seconds. The cooking program you have selected will be cancelled.
- In case no cooking function is selected, the appliance will automatically go into power save mode after 120 seconds, and only the 'start-stop' button will flash. You can see the cooking programs on the digital control panel (1) by pressing this button again.

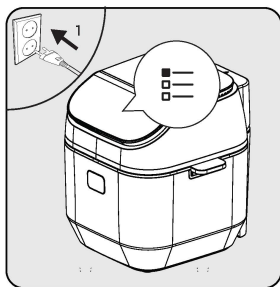

>

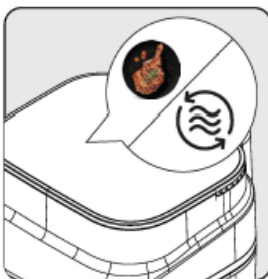

>

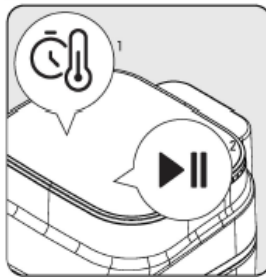

Plug in the product, then press "Program Selection" icon flashing on the menu repeatedly to reach the desired program. According to your preference, if the selected program is suitable for steam or grill mode cooking, press the cooking mode button before cooking.

After the desired program and program mode is selected, "Start/Pause" icon flashes. If you wish to change the program, you can select another program by pressing the program selection icon again.

After program selection, you can set the temperature and cooking time by pressing "Temperature/Time" icon. You can start the cooking process by pressing the flashing "Start/Pause" icon.

Temperature and time setting

Press the icon to set the temperature or time. You will see the selected temperature and time values, respectively. You can set the desired temperature and time by pressing the \pm buttons.



- The silicone of the cooking rack (10) is made of high temperature resistant food grade material. It prevents scratching of the chamber coating. Therefore, make sure that it does not come off during cooking.
- When pulling out the cooking chamber (6), be careful of the hot steam inside and do not touch the parts other than the handles with your hands as those parts are extremely hot.
- When removing cooked food, use a tool (tongs, etc.) that will not damage the inner surface of the appliance.

Cooking



You will achieve better results if you mix the food with a small amount of oil or brush the food with oil before placing it in the cooking chamber.



Do not hold any part of the removable cooking chamber (6) other than its handles (3) when the chamber is hot.

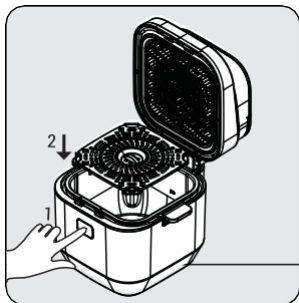

Press the lid release button (2) and insert the cooking rack (10) into the cooking chamber (6).

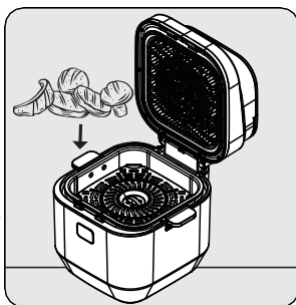

Place the food into the cooking chamber (6) and close the lid (8)



Plug your appliance in and select the desired cooking program. Then select the cooking mode and start the cooking process.

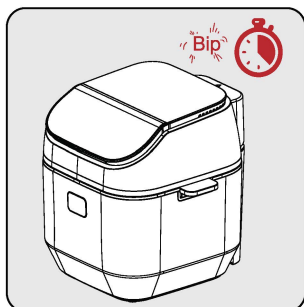

When the selected cooking time elapses, a warning tone will sound and the appliance will automatically stop cooking.

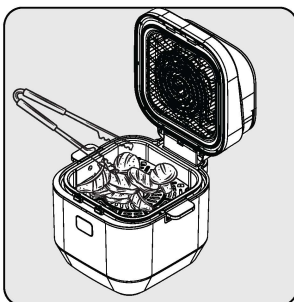

Open the lid (4) and check the food (whether it is roasted/defrosted/cooked). If it requires additional cooking time, you can prolong the cooking time a little bit more.

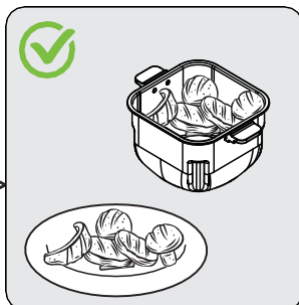

After the process is completed, you can remove the cooking chamber (10) from the appliance holding from its handles (3), and place the cooked food in a bowl or plate.



- To ensure even cooking; with the pre-set warning for the half of the cooking process, carefully remove the cooking chamber (6) from the body (7) and shake it, or use tongs to turn the cooking food so as not to scratch the cooking chamber (6) and cooking rack (10).
- Do this procedure more often if you are doing a long cooking cycle or if you want crispier results.



Avoid contact of the cooking chamber (6) and cooking rack (10) with the outer surface of the appliance, since surface of the cooking chamber (6) will be hot during and after cooking.

- Let the food rest for 5 to 10 seconds before removing it from the removable cooking chamber (6).
- Use tongs to remove coarse or soft food from the cooking chamber (6) without damaging the inner surface of the appliance.
- When one batch is ready, the appliance is immediately ready for another batch



- Note that the appliance can become very hot during the turning process.
- Do not place the product on your worktop in such a way that it blocks the air outlet channels (4).
- Do not place any other product on the appliance.

Meat

Low Fat Cooking Mode

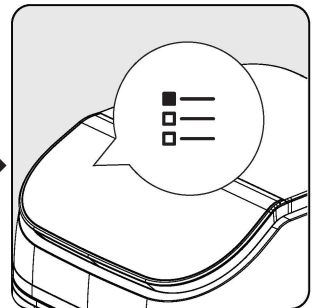
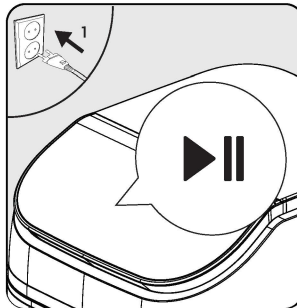
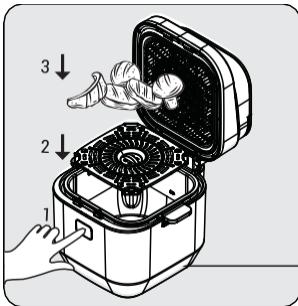

Press the lid release button (2) and insert the cooking rack (10) into the cooking chamber (6). Then place the food into the cooking chamber (6) and close the lid (8) of the appliance

Plug in your appliance. The play/pause icon will start flashing. In order to determine the product to be used for cooking, press the play/pause icon; the appliance will exit the standby mode.

Press the program selection button repeatedly to specify the desired food from the menu or select it from the ready menu.

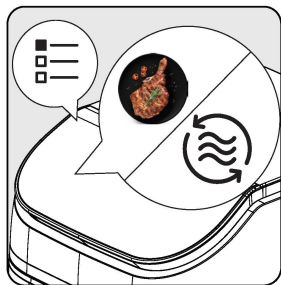

For reaching the menu defined for meat options, press the program selection icon once. To cook the food in low fat cooking mode, press the low fat cooking icon.

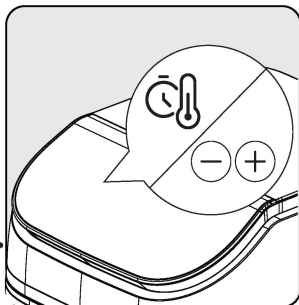

When you select the low fat cooking mode, you can set the ideal temperature and time with increase - /decrease + icons. Press the icon to set the temperature or time. After completing the selections, press the start/pause icon to start the process.



When half of the total cooking time is reached, the appliance will generate a 'beep' sound and a 'stir' warning on the display. When you see this warning, press the lid release button and remove the cooking chamber (6) by firmly gripping from its handles. For a homogeneous cooking, shake the cooking chamber (6) or turn the food. If you would like to skip this period, you can proceed by

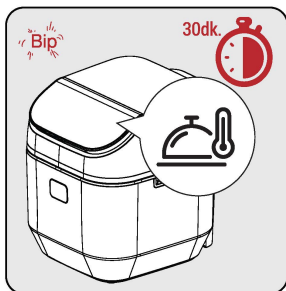

Place the cooking chamber (6) into the body again and close the lid. To continue with the cooking process, press the start/pause icon from the Digital Control Panel.

When the cooking process is completed, you will be warned with a 'beep' sound and see that the keep warm icon on the display is lit. This symbol represents the 30-minute keep warm period. During the keep warm period, you can take out your food any time.

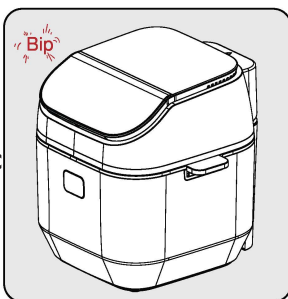

When the selected cooking time, as well as the keep warm period elapses, a warning tone will sound and the appliance will automatically stop cooking. The '---' symbol appears on the display.

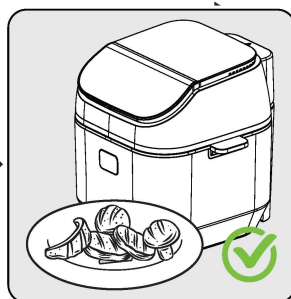

Open the lid by pressing the lid release button and check the food (whether it is roasted/defrosted/cooked). If it requires additional cooking time, you can prolong the cooking time a little bit more. After the process is completed, you can remove the cooking rack from the appliance holding from its handles, and place the cooked food in a bowl or plate.

Low Fat+ Grill Cooking Mode

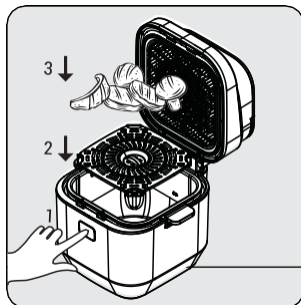

Press the lid release button (2) and insert the cooking rack (10) into the cooking chamber (6). Then place the food into the cooking chamber (6) and close the lid (8) of the appliance

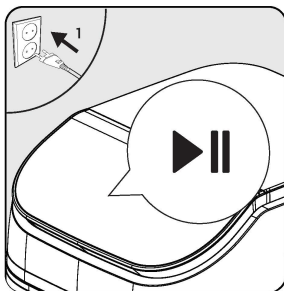

Plug in your appliance. StarVpause ►|| icon will start flashing. In order to determine the product to be used for cooking, press the starVpause ►|| icon; the appliance will exit the standby mode.

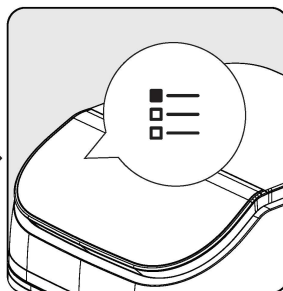

Press the program selection button repeatedly to specify the desired food from the menu or select it from the ready menu.



For reaching the menu defined for meat options, press the program selection icon once. To cook the food in Low Fat + Grill mode, press the grill mode cooking icon.

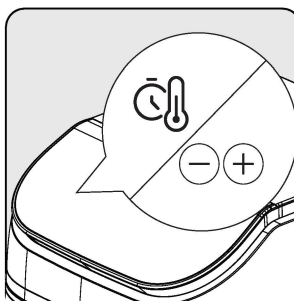

When you select the grill mode, you can set the ideal temperature and time with increase- /decrease + icons. Press the G.'fil icon to set the temperature or time. After completing the selections, press the starVpause ►|| icon to start the process.

Pre-heating period @ will start. Place food in the cooking chamber (6). Then close the lid (8) and start the cooking mode of the product by pressing the starVpause ►|| icon.

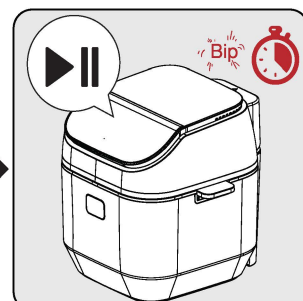

When half of the total cooking time is reached, the appliance will generate a 'beep' sound and a 'stir' warning on the display. When you see this warning, press the lid release button and remove the cooking chamber (6) by firmly gripping from its handles. For a homogeneous cooking, shake the cooking chamber or turn the food. If you would like to skip this period, you can proceed by pressing the starVpause ►|| icon.

Pre-heating period will help sear your meat and preserve its water.

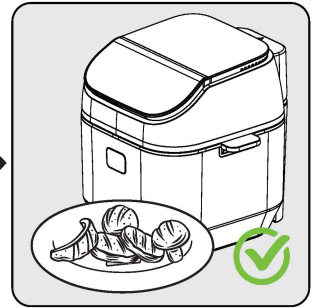
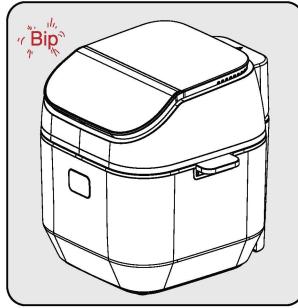
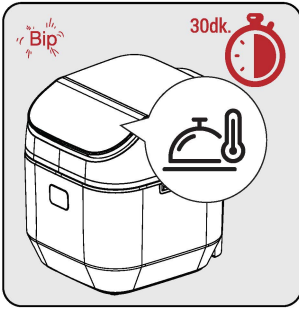

Place the cooking chamber (6) into the body again and close the lid. To continue with the cooking process, press the start/pause ►|| icon from the Digital Control Panel.

When the cooking process is completed, you will be warned with a 'beep' sound and see that the keep warm  icon on the display is lit. This symbol represents the 30-minute keep warm period. During the keep warm period, you can take out your food any time.

When the selected cooking time, as well as the keep warm period elapses, a warning tone will sound and the appliance will automatically stop cooking. '---' symbol appears on the display.

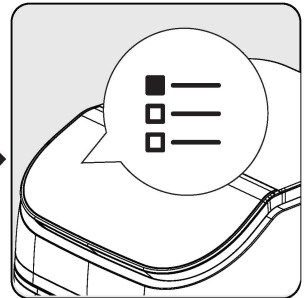
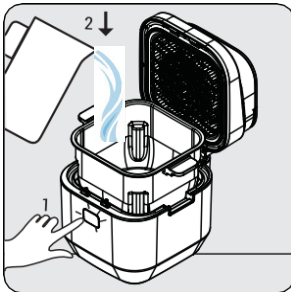

Open the lid by pressing the lid release button and check the food (whether it is roasted/defrosted/cooked). If it requires additional cooking time, you can prolong the cooking time a little bit more. After the process is completed, you can remove the cooking rack from the appliance holding from its handles, and place the cooked food in a bowl or plate.

Low Fat + Steam Cooking Mode



Reach the cooking chamber by pressing the lid release button. Fill the cooking chamber with water until the 'Max' level sign. Place the cooking rack and close the lid of the product.

Plug in your appliance. Start/pause ►|| icon will start flashing. In order to determine the product to be used for cooking, press the start/pause ►|| icon; the appliance will exit the standby mode.

Press the program selection  button repeatedly to specify the desired food from the menu or select it from the ready menu. For reaching the menu defined for meat options, , press the program selection  icon once.

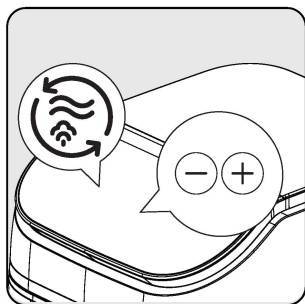

To cook the food in Low Fat + Steam mode, press the steam mode cooking icon. When you select the Steam cooking mode, you can set the ideal temperature and time with increase - /decrease + icons.

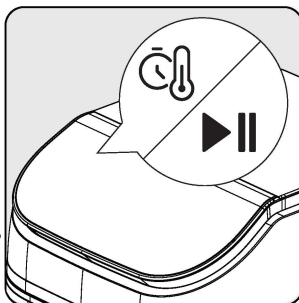

Press the icon to set the temperature or time. After completing the selections, press the start/pause ▶|| icon to start the process. When steam cooking process is started, a pre-heating period will start to increase the water temperature to evaporation temperature of water.

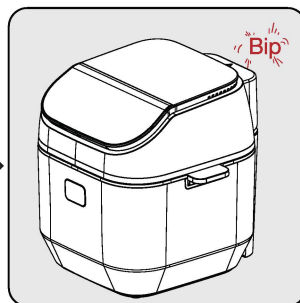

When pre-heating period is completed, place your food on the cooking rack of the product. Then close the lid and start the cooking mode by pressing the ▶|| icon. When half of the total cooking time is reached, the appliance will generate a 'beep' sound and a 'stir' warning on the display.

Pre-heating period will help increase the water temperature to evaporation temperature.

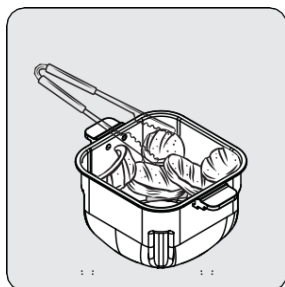

When you see this warning, press the lid release button and remove the cooking chamber (6) by firmly gripping from its handles. For a homogeneous cooking, shake the cooking chamber (6) or turn the food. If you would like to skip this period, you can proceed by pressing the start/pause icon ▶||.



Place the cooking chamber (6) into the body again and close the lid. To continue with the cooking process, press the start/pause icon ▶|| from the Digital Control Panel.

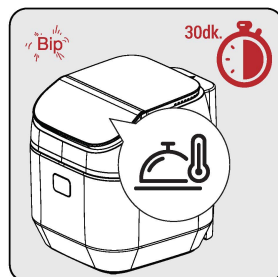

When the cooking process is completed, you will be warned with a 'beep' sound and see that the keep warm cfil symbol on the display is lit. This symbol represents the 30-minute keep warm period. During the keep warm period, you can take out your food any time.

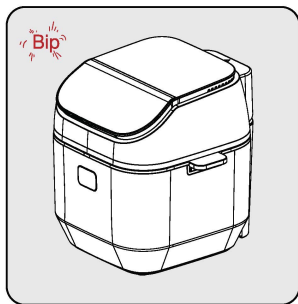

When the selected cooking time, as well as the keep warm period elapses, a warning tone will sound and the appliance will automatically stop cooking. 'Bip' symbol appears on the display.

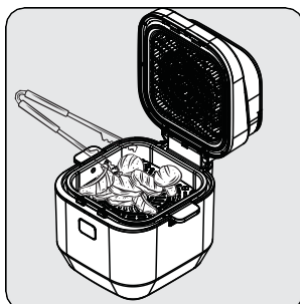

Open the lid by pressing the lid release button and check the food (whether it is roasted/defrosted/cooked). If it requires additional cooking time, you can prolong the cooking time a little bit more.

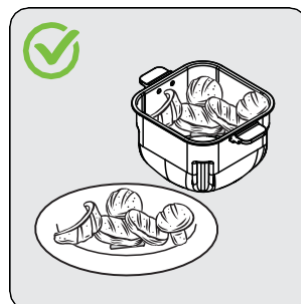

After the process is completed, you can remove the cooking rack from the appliance holding from its handles, and place the cooked food in a bowl or plate.

Pastries

Pastries - Low Fat Cooking Mode

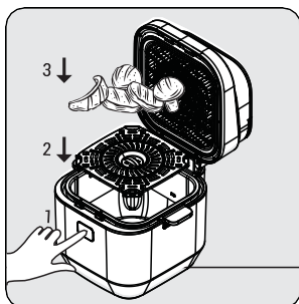

Press the lid release button (2) and insert the cooking rack (10) into the cooking chamber (6). Then place the food into the cooking chamber (6) and close the lid (8) of the appliance

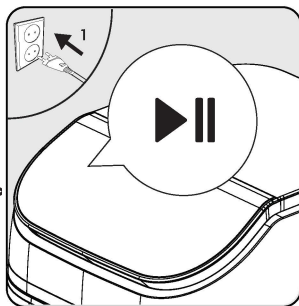

Plug in your appliance. StarVpause ►|| icon will start flashing. In order to determine the product to be used for cooking, press the starVpause ►|| icon: the appliance will exit the standby mode.

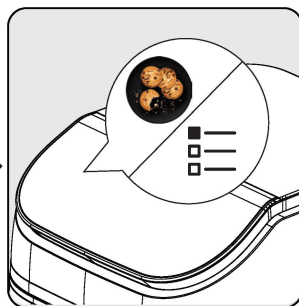

Press the program selection icon repeatedly to specify the desired food from the menu or select it from the ready menu.

For reaching the menu defined for pastries options, press the program selection icon 4 times.

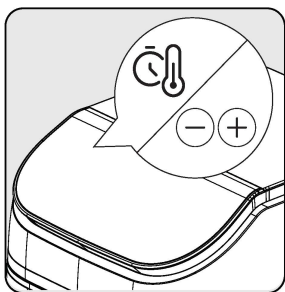

When you select the low fat cooking mode, you can set the ideal temperature and time with increase - /decrease + icons. Press the icon to set the temperature or time. After completing these selections, press the starVpause ►|| icon to start the process.

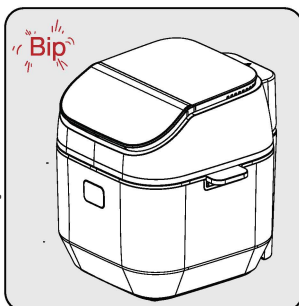

When the selected cooking time elapses, a warning tone will sound and the appliance will automatically stop cooking. 'Bip' symbol appears on the display.

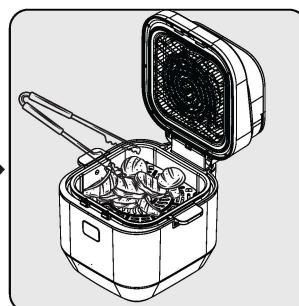

Open the lid by pressing the lid release button and check the food (whether it is roasted/defrosted/cooked). If it requires additional cooking time, you can prolong the cooking time a little bit more.

After the process is completed, you can remove the cooking rack from the appliance holding from its handles, and place the cooked food in a bowl or plate.

Pastries - Low Fat + Steam Cooking Mode

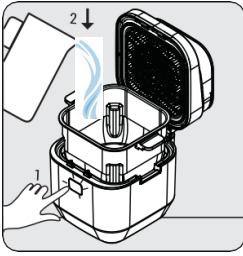

Reach the cooking chamber by pressing the lid release button. Fill the cooking chamber with water until the 'Max' level sign. Place the cooking rack and close the lid of the product.

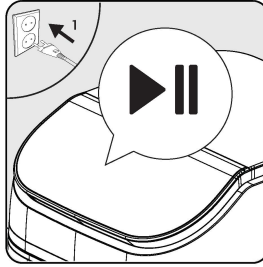

Plug in your appliance. The starVpause icon will start flashing. In order to determine the product to be used for cooking, press the starVpause icon; the appliance will exit the standby mode.

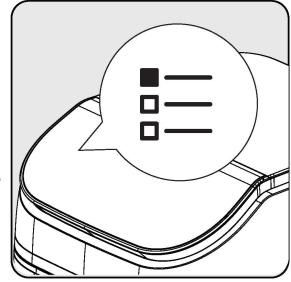

Press the program selection button repeatedly to specify the desired food from the menu or select it from the ready menu. For reaching the menu defined for pastries options, press the program selection icon 4 times.

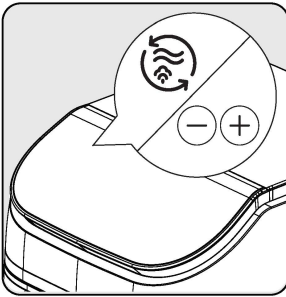

To cook the food in Low Fat + Steam mode, press the steam mode cooking icon.

When you select the Steam cooking mode, you can set the ideal temperature and time with increase/decrease +/decrease + icons.

Press the icon to set the temperature or time. After completing the selections, press the starVpause icon to start the process.

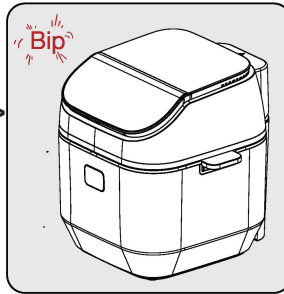

When the selected cooking time elapses, a warning tone will sound and the appliance will automatically stop cooking. 'Bip' symbol appears on the display.

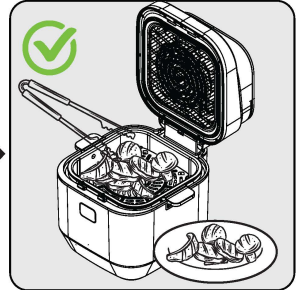

Open the lid by pressing the lid release button and check the food (whether it is roasted/defrosted/cooked). If it requires additional cooking time, you can prolong the cooking time a little bit more. After the process is completed, you can remove the cooking rack from its handles, and place the cooked food in a bowl or plate.

While cooking highly consistent pastries such as patty and bread, you can reach an ideal cooking level by bringing the dough together with the inner surface of cooking chamber.

Vegetable

Vegetable - Low Fat Cooking Mode

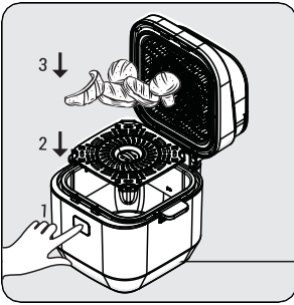

Press the lid release button (2) and insert the cooking rack (10) into the cooking chamber (6). Then place the food into the cooking chamber (6) and close the lid (8) of the appliance



Plug in your appliance. StarVpause ▶ || icon will start flashing. In order to determine the product to be used for cooking, press the StarVpause ▶ || icon; the appliance will exit the standby mode.

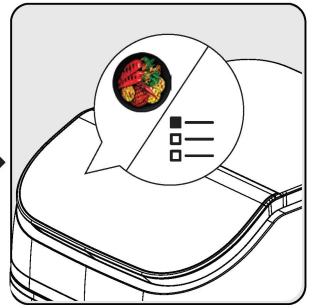

Press the program selection icon repeatedly to specify the desired food from the menu or select it from the ready menu.

For reaching the menu defined for pastries options, press the program selection icon 5 times

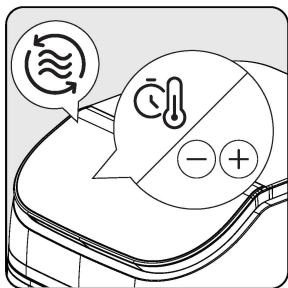

To cook the food in low fat cooking mode, press the low fat cooking @ icon.

When you select the low fat cooking

mode, you can set the ideal temperature and time with increase - /decrease + icons. Press the icon to set the tem-

perature or time. After completing these- lections, press the start/pause

▶|| icon to start the process.

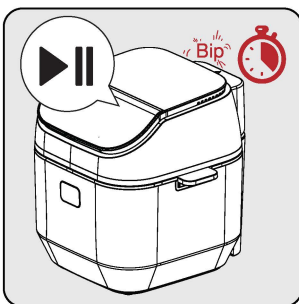

When half of the total cooking time is reached, the appliance will generate a 'beep' sound and a 'stir' warning on the display.

When you see this warning, press the lidrelease button and remove the cook- ing chamber by firmly gripping from its handles. For a homogeneous cooking, shake the cooking chamber or turn the food. If you would like to skip this period, you can proceed by pressing the start/pause button.

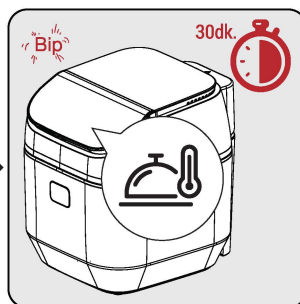

Place the cooking chamber into the body again and close the lid.

To con- tinue with the cooking process, press the ▶|| icon from the Digital Control Panel.

When the cooking process is complet- ed, you will be warned with a 'beep' sound and see that the keep warm symbol on the display is lit. This symbol represents the 30- minute keep warm period. During the keep warm period, you can take out your food any time.

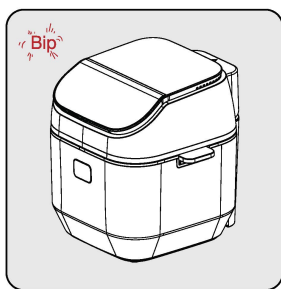

When the selected cooking time, as well as the keep warm period elapses, a warning tone will sound and the appli- ance will automatically stop cooking. '-:-' symbol appears on the display.

'-:-' symbol appears on the display.

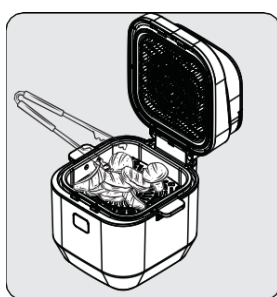

Open the lid by pressing the lid release button and check the food (whether it is roasted/defrosted/cooked). If it requires additional cooking time, you can pro- longthe cookingtime a little bit more.

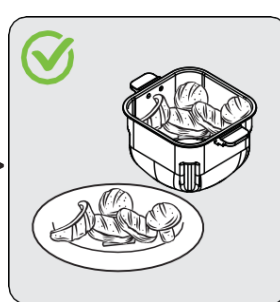

After the process is completed, you can *remove* the cooking rack from the appliance holding from its handles, and place the cooked food in a bowl or plate.

Vegetable - Low Fat + Steam Cooking Mode

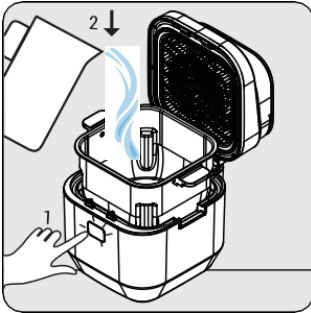

Reach the cooking chamber by pressing the lid release button. Fill the cooking chamber with water until the 'Max' level sign. Place the cooking rack and close the lid of the product.

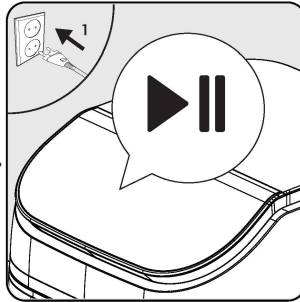

Plug in your appliance. Start/pause ►|| icon will start flashing. In order to determine the product to be used for cooking, press the start/pause ►|| icon; the appliance will exit the standby mode.

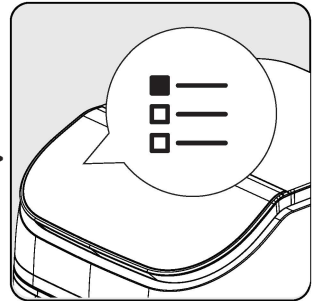

Press the program selection button repeatedly to specify the desired food from the menu or select it from the ready menu.

For reaching the menu defined for vegetable options, press the program selection icon 5 times.

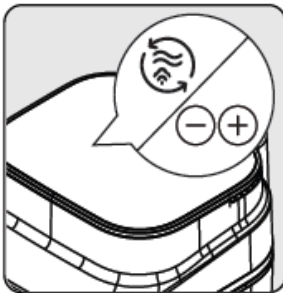

To cook the food in Low Fat + Steam mode, press the steam mode cooking @ icon.

When you select the Steam cooking mode, you can set the ideal temperature and time with increase-/decrease + icons.

Press the G:g icon to set the temperature or time. After completing these selections, press the start/pause ►|| icon to start the process.



When half of the total cooking time is reached, the appliance will generate a 'beep' sound and a 'stir' warning on the display.

When you see this warning, press the lid release button and remove the cooking chamber by firmly gripping from its handles. For a homogeneous cooking, shake the cooking chamber or turn the food. If you would like to skip this period, you can proceed by pressing the start/pause ►|| icon.

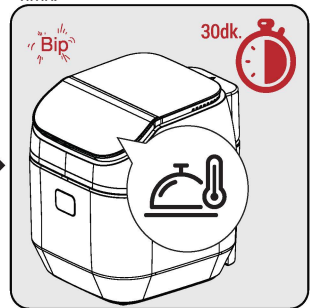

Place the cooking chamber into the body again and close the lid.

To continue with the cooking process, press the start/pause ►|| icon from the Digital Control Panel.

When the cooking process is completed, you will be warned with a 'beep' sound and see that the keep warm

ffi symbol on the display is lit. This symbol represents the 30-minute keep warm period. During the keep warm period, you can take out your food any time.

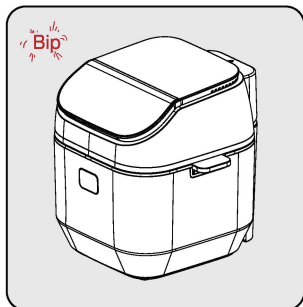

When the selected cooking time, as well as the keep warm period elapses, a warning tone will sound and the appliance will automatically stop cooking. 'Bip' symbol appears on the display.

'Bip' symbol appears on the display.

Rice Cooking Mode



Open the lid by pressing the lid release button and check the food (whether it is roasted/defrosted/cooked). If it requires additional cooking time, you can prolong the cooking time a little bit more.

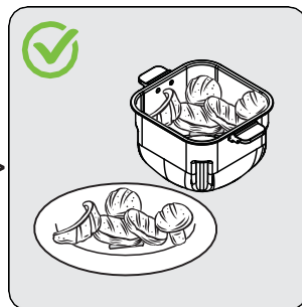

After the process is completed, you can remove the cooking rack from the appliance holding from its handles, and place the cooked food in a bowl or plate.



Plug in your appliance. Start/pause ►|| icon will start flashing. In order to determine the product to be used for cooking, press the start/pause ►|| icon; the appliance will exit the standby mode.

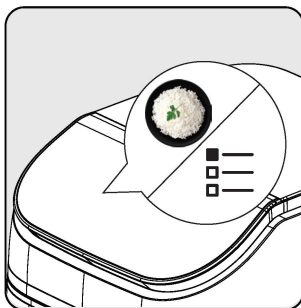

Press the program selection button repeatedly to specify the desired food from the menu or select it from the ready menu.

For reaching the menu defined for Rice options, press the program selection button 6 times

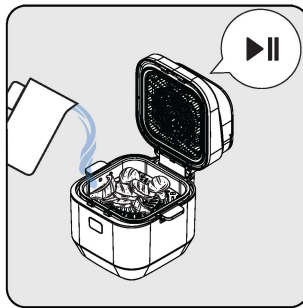
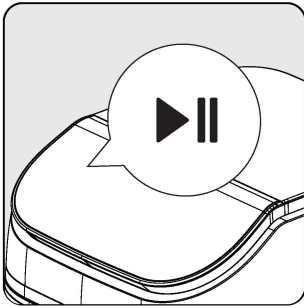

After completing the selections, press the "Start/Pause ►||" icon to start the process.

When Rice cooking mode is initiated, pre-heating period will start. Pre-heating period will bring the oil temperature to the ideal level before sautéing.

Place the food to be sautéed into the cooking chamber and complete the sautéing process.

After sautéing, add water and close the lid. Then press the "Start/Pause ►||" icon to start the cooking mode of the product.

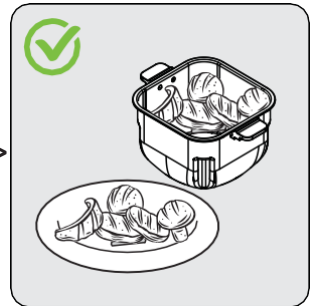
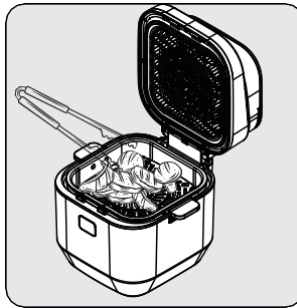
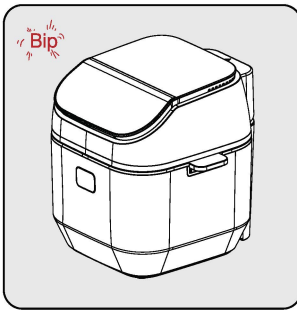

When the selected cooking time elapses, a warning tone will sound and the appliance will automatically stop cooking. An additional time will appear on the display for extension of cooking time.

Open the lid by pressing the lid release button and check the food (whether it is roasted/defrosted/cooked). If additional cooking process is required, you can extend the period by increasing the value on the display.

After the process is completed, you can remove the cooking rack from the appliance holding from its handles, and place the cooked food in a bowl or plate.

Potatoes Cooking Mode

Potatoes - Low Fat Cooking Mode

Potatoes - Low Fat Cooking Mode, follow the steps in "**3.6.1.1. Low Fat Cooking Mode**".

Pre-heating will bring the cooking chamber temperature to the set temperature.

You can use this cooking mode for various frying options.

Slow Cooking Mode

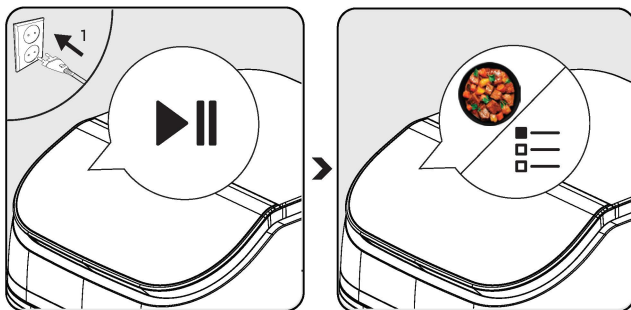

Plug in your appliance. Start/pause

▶||

icon will start flashing. In order to determine the product to be used for cooking, press the start/pause ▶|| icon; the appliance will exit the standby mode.

Press the program selection button repeatedly to specify the desired food from the menu or select it from the ready menu.

For reaching the menu defined for Slow Cooking Options, press the program selection button 8 times

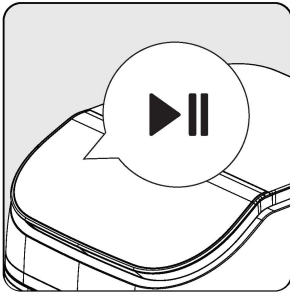

When you select the Slow Cooking mode, you can set the ideal temperature and time with increase- /decrease + icons.

Press the **g** icon to set the temperature or time. After completing the selections, press the start/pause **▶||** icon to start the process.



When slow cooking mode is initiated, pre-heating period will start. Pre-heating period **@** will bring the oil temperature to the ideal level before sauteing. Place the food to be sauteed into the cooking chamber and complete the sauteing process.



After sauteing, add water and close the lid. Then press the start/pause **▶||** icon to start the cooking mode of the product.

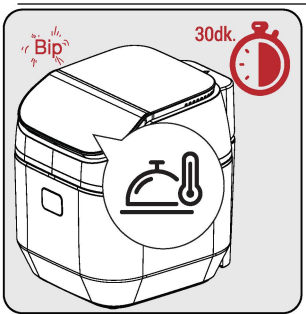

When the cooking process is completed, you will be warned with a 'beep' sound and see that the keep warm **ck** symbol on the display is lit. This symbol represents the 30-minute keep warm period. During the keep warm period, you can take out your food any time.

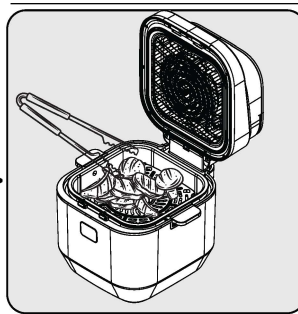

When the selected cooking time, as well as the keep warm period elapses, a warning tone will sound and the appliance will automatically stop cooking. **!-:-!** symbol appears on the display. Open the lid by pressing the lid release button and check the food (whether it is roasted/defrosted/cooked). If it requires additional cooking time, you can prolong the cooking time a little bit more.



After the process is completed, you can remove the cooking rack from the appliance holding from its handles, and place the cooked food in a bowl or plate.

Cooking Rack Accessory

The best browning and cooking is usually achieved on the cooking rack. Cooking rack is a versatile accessory that can be used in both general cooking and grill mode features. The wire legs on the four corners of cooking rack can be adjusted for such uses.

COOKING TIME

The default temperature and time settings of the programs of the appliance are set automatically.

The following table gives an overview of cooking times for different foods. Cooking times depend on the thickness, brand and consistency of the food. The recommended times and quantities should be regarded as approximate.

Program	Food	Amount	Low Fat Cooking Grill Mode Steam Cooking		Stirring/ Shaking
			Degrees (C ⁰)	Time (min)	
Meat	Ribsteak	700 g,	200 °C	13 minutes	
	Tenderloin	700 g,	200 °C	13 minutes	1
	Turkish Meatball	500 g,	200 °C	12 minutes	2
	Cutlets	700 g,	200 °C	12 minutes	
Chicken	Drumstick	450	200 °C	30 minutes	2
	Chicken Breast	500	180 °C	35 minutes	
	Chicken Wings	500	190 °C	35 minutes	2
Fish	Salmon	500 g,	180 °C	16 minutes	
	Jumbo Shrimp	300	180 °C	12 minutes	2
	Sea bass	500 g	180 °C	16 minutes	
Vegetables	Potatoes-Carrot Cubes Garnish	250	180 °C	14 minutes	2
	Onion Ring	200	190 °C	10 minutes	2
	Zucchini and Eggplant (Cut into rings)	200	180 °C	14 minutes	2
Rice	Rice and Crack Wheat	2 cups (400g)		20-30 minutes	0
French Fries	Fresh Potatoes	250	190 °C	18 minutes	4
	Fresh Potatoes	500	190 °C	26 minutes	4
	Frozen Potatoes	250	190 °C	16 minutes	4
	Frozen Potatoes	500	190 °C	22 minutes	4
Pastries	Muffin	6 pcs. mini muffin cups	160 °C	20 minutes	0
Slow Cooking	Chicken Wings with Teriyaki Sauce	400 g,	90 °C	130 minutes	0

CLEANING AND CARE

Cleaning



Never use gasoline, solvents, abrasive cleaners, metal objects or hard brushes to clean the appliance.



Switch off the appliance and disconnect it from the power supply. Allow the appliance to cool down completely.

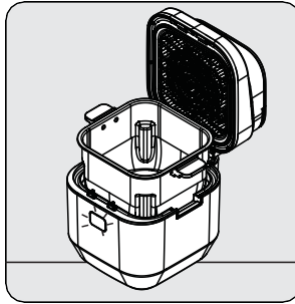

Take the removable cooking chamber (6) out of the body (7) using its handles (3).

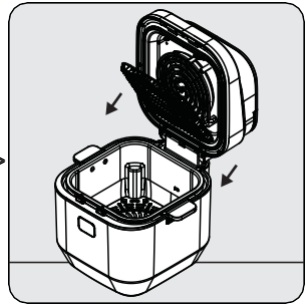

Easily remove the removable wire (9) in front of the heater from its connection by stretching it.

Open the lid (8) to allow the appliance to cool down more quickly.

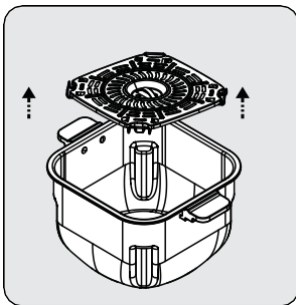

Remove the cooking rack (10) in the cooking chamber (6).

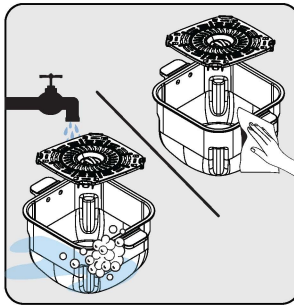

You can wash the cooking chamber (6), cooking rack (10) and removable wire (9) in warm soapy water or in the dishwasher.

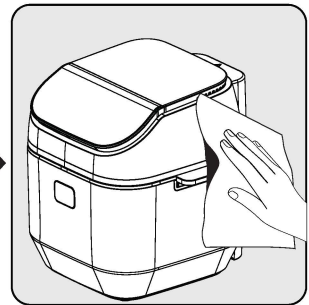

Clean the outside of the appliance with a damp cloth. Dry the outside of the appliance completely.

Always keep the bottom of the cooking chamber clean to avoid the accumulation of foreign objects.

Storage

- If you do not intend to use the appliance for a longer period of time, store it carefully.
- Unplug the appliance and let it cool down before putting it away.
- Store the appliance in a cool and dry place.
- Keep the appliance and the cable out of the reach of children.

Transportation and handling

- Transport the appliance in its original packaging during handling and transport. The packaging protects the appliance from physical damage.
- Do not place heavy objects on the appliance or its packaging. The appliance may get damaged.
- If the appliance is dropped, it may stop working or permanent damage may occur.

TROUBLESHOOTING

	The problem	Cause	Solution
	Product does not work	Power outages	Check the power supply and make sure there is power
		No power or poor contact at the power outlet	
		The power supply voltage of the product	
		Timer not set	Turn the timer dial to position, switch on the appliance for the required preparation time
		Cooking chamber is not properly placed in the body	Place the cooking chamber properly
2	The food is insufficiently cooked/burnt	The cooking time is not correct	Combine recipes and your personal experience to adjust cooking
		The cooking temperature is not correct	Combine recipes and your personal experience to adjust timing
		Too much food in the cooking chamber	Do not place too much food in the cooking chamber
		Certain foods should be stirred in certain periods for even cooking	Particularly the overlapping food, such as potatoes, should be stirred
3	Smoke during first use	Rust-preventive oil remaining on the heater of appliance	When using for the first time, set the temperature to maximum and preheat for 10-15 minutes to remove the anti-rust oil on the heater of the product
4	Strange smell	Foreign object on the cooking chamber, in the body, on the heater	Remove the foreign object
5	The display shows E1 and the product does not work any more	NTC not working / PCB Faulty	Visit service for repair.
6	The display shows E2 and the product no longer works	NTC not working / PCB Faulty/ Cooking Chamber not in place.	Check the chamber. If the fault persists, visit service for repair
7	The display shows E3 and the product has stopped working	NTC not working / PCB Faulty	Visit service for repair
	8		
9	The display shows 'Open' and the product does not work any more	Lid Open	Close the lid
10	The display shows 'Stir' and the product does not work any more	Half of the cooking time is reached, but the food in the appliance is not turned for better cooking	Open the lid and turn the food./ Press the start/pause button for resuming the cooking process
11	The display shows 'Heat'	Pre-heating process is initiated for a better cooking before the cooking process.	Wait for the process to end or press the start/pause button for resuming the cooking process



ХЭРЭГЛЭГЧИЙН ГАРЫН АВЛАГА

Модел код RVCSMG32SBL

Хэрэглэхээс өмнө зааварчилгаатай сайн танилцана уу

Баталгаат засварын хуудас нь худалдан авсан барааны төлбөрийн баримтын хамт хүчинтэй тул анхаарч, хадгалахыг зөвлөж байна.

ХҮНДЭТ ХЭРЭГЛЭГЧ ТАНАА

Манай бүтээгдэхүүнийг сонгосон танд баярлалаа.

Бүтээгдэхүүнээс авах сэтгэл ханамжийг нэмэгдүүлэх, хэрэглэгчийн аюулгүй байдал болон бүтээгдэхүүний зөв хэрэглээ, гарч болзошгүй эвдрэл гэмтлийг засварлах талаарх мэдээллийг бүтээгдэхүүн суурилуулж угсрахаас өмнө гарын авлагаас уншиж танилцан, гарын авлагыг цаашдын хэрэглээнд зориулан хадгална уу.

Бүтээгдэхүүний хэрэглэхэд хялбар, хөнгөн байдал, авсаархан загвар, дизайн зэрэг давуу талууд нь таньд таатай байдлыг мэдрүүлэх болно.

Тэмдэгтийн утга

Тэмдэгтийг гарын авлагын туршид ашиглана



Тоног төхөөрөмжийн ашиглалтын талаар чухал мэдээлэл, зөвлөмж



Санамж: Гэмтэл, хохиролыг анхааруулж байна.



Хоол хүнстэй холбоотой



Усанд норгож болохгүй



Санамж: Цахилгааны хамгаалалт

ДАХИН БОЛОВСРУУЛАХ БОЛОМЖТОЙ ЦААС



АЮУЛГҮЙ АЖИЛЛАГААНЫ ЗААВАРЧИЛГАА

- Бүтээгдэхүүнийг хэрэглэхийн өмнө тус зааварчилгаатай сайтар танилцана уу.
- Тус зааварчилгаа нь таны аюулгүй байдлыг хамгаалах зориулалттай болно.

Аюулгүй байдлын үндсэн алхамууд

- Энэхүү төхөөрөмж нь аюулгүй байдлын дэлхийн стандартад нийцсэн.
- Энэхүү төхөөрөмжийг дараах байдлаар хэрэглээний зориулалтаар хэрэглэнэ.
- Дэлгүүрт, зочид буудал, хоолны газар болон оффисд хэрэглээний байдлаар ашиглана.
- This Энэхүү төхөөрөмжийг бага насны хүүхэд хэрэглэж болохгүй.
- Бага насны хүүхдээр цэвэрлэгээ хийлгэж болохгүй.
- Хүүхдүүд тоглож болохгүй.
- Төхөөрөмжийн цахалгааныг шалгаарай.
- Тоног төхөөрөмжийг залгуурыг шалгана уу.
- Төхөөрөмжийн ойролцоо өөр эд зүйлс шатамхай зүйлсийг байрлуулахгүй.
- Төхөөрөмжийг тогтвортой газарт халдаггүй гадаргуун дээр тавиарай.
- Төхөөрөмжийн залгуурыг халуун гадаргуунд хүргэж болохгүй.
- Төхөөрөмжийг цахилгаанаас салгахдаа залгуураас нь болгоомжгүй татсанаар эвдрэх эрсдэлтэй
- Тоног төхөөрөмж болон түүний дагалдах хэрэгслийг усанд хүргэж болохгүй.
- Төхөөрөмжийг ажилуулж байх үед хараа хяналтгүй орхиж болохгүй.
- Төхөөрөмжийг бүү хүсээр салга.
- Цэвэрлэгээний дараа бүх хэсгүүдийг бүрэн хатаана.
- Гарын авлаганы дагуу төхөөрөмжийг ашиглана уу.
- Шатамхай хүнс хийж болохгүй.
- Гараа нойтон үед төхөөрөмжийн хэсгүүдэд хүрч болохгүй..
- Төхөөрөмжийг тэсэрч дэлбэрэх бодисны ойролцоо бүү ашиглана уу.
- Цахилгааны залгуурт гэмтэл учруулахаас сэргийл.

- Төхөөрөмжийг тогтвортой газарт халдаггүй гадаргуун дээр тавиарай.
- Жигнүүр, шарах хавтан зэрэг хэрэгслүүдийг халуун байх үед жийргэвч бээлий ашиглана уу.
- Төхөөрөмжөөс ямар нэгэн байдлаар утаа гарч эхэлсэн тохиолдолд нэн дариу унтаараагаад утаа зогссон үед хаалгыг нээнэ үү. Үүний дараа шатсан хэсгийг цэвэрлээрэй

Compliance with the WEEE Directive and Disposing of the Waste Product:

Хуучин цахилгаан барааны хог хаягдлыг энгийн хог хаягдалтай хольж хаяж болохгүй тул зориулалтын хогийн саванд хаяна уу.



2012 онд гаргасан WEEE удирдамжийн хүрээнд цахилгаан барааг газарт булах бус дахин боловсруулна уу.

Дахин боловсруулах цэгийн тухай мэдээллийг бүтээгдэхүүнийг худалдан зарсан борлуулагчтай холбогдох эсвэл тухайн орон нутгийн хариуцсан мэргэжилтнээс тодруулан асуугаарай.

Сав баглаа боодлын мэдээлэл

Бид дахин боловсруулах боломжтой материалаар бүтээгдэхүүний сав баглаа боодлыг үйлдвэрлэдэг.



ТОСГҮЙ ШАРАГЧ

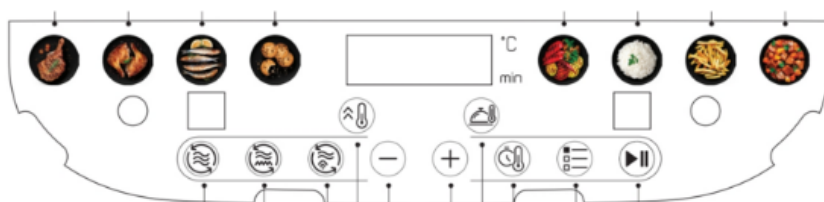
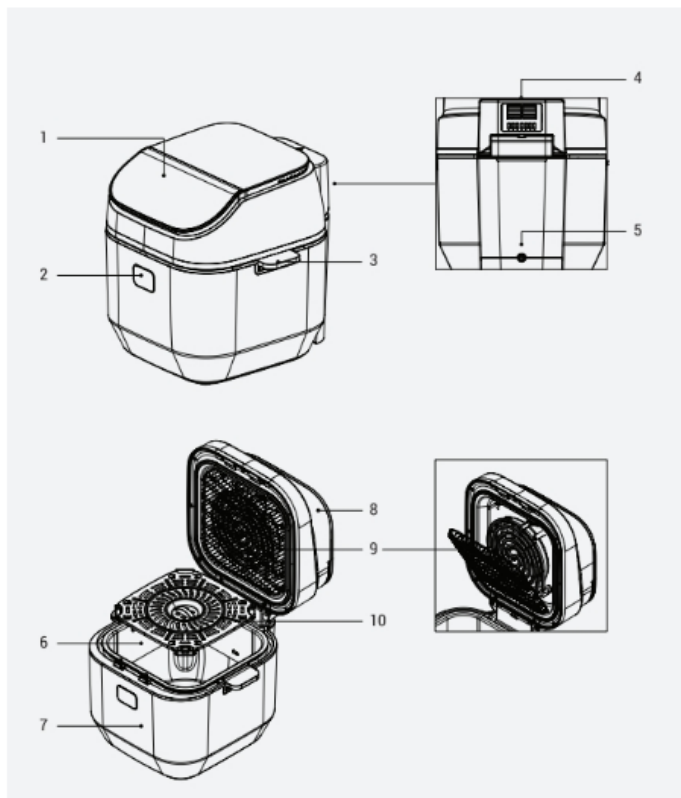

Төхөөрөмжийг лабораторын туршилтаар гаргаж авсан бөгөөд 230вольт хүчдэлтэй.

1. Дижитал хяналтын самбар
2. Таг суллах товч
3. Бариул
4. Агаар гадагшлуулагч
5. Цахилгааны утас
6. Хоол хийх хэсэг
7. Их бие
8. Гадаргуу
9. Утас
10. Хоол хийх хавтан

Үзүүлэлт

Хүчдэл	220-240 В - 50-60 Гц
Хүчин чадал	2400-2850 Вт
Багтаамж	7,0 Л

Үйл ажиллагаа

Хэрэглээний зориулалт

Уг төхөөрөмж нь зөвхөн ахуйн хэрэглээнд зориулагдсан.

Төхөөрөмжийг анх удаа хэрэглэх үед бага зэргийн утаа ялгарч магадгүй.

Хэрэглээндээ нэврүүлэхийн өмнө тоног төхөөрөмжийг бэлтгэх

- Төхөөрөмжийг хуурай байлгах бөгөөд тэгш гадаргуутай хальтрах эрсдэлгүй хуурай газар босоогоор нь бөйрлүүлж ашиглана.

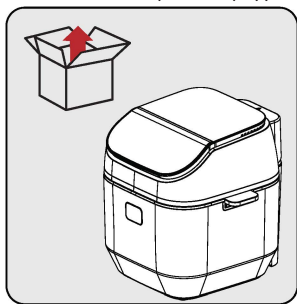

Хэрэглэхийн өмнө сав баглаа бодлыг бүрэн авч, хуурай хавгай цэвэр газар байрлуулна.

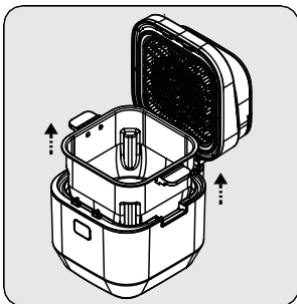

Төхөөрөмжнөөс хоол хийх тогоог гаргана

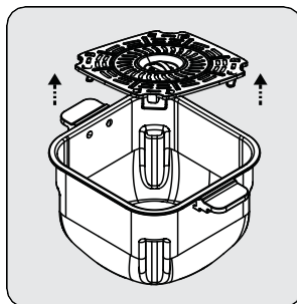

Дотор хэсэгт байрлах хавтанг гаргана

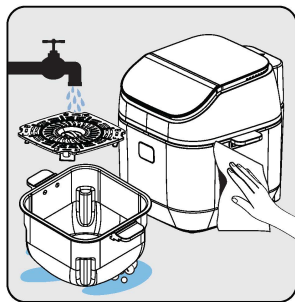

Хавтан болон хоол хийх тогоог угааж, төхөөрөмжийг арчиж цэвэрлэнэ. Мөн бүх хэсгийг хатаана.

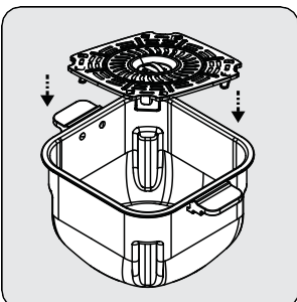

Тогоонд хаванг буцааж хийнэ

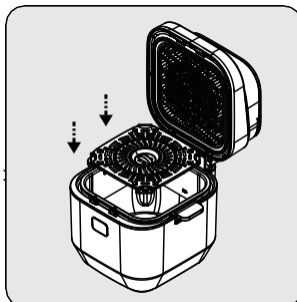

Төхөөрөмжийг цэвэрлэж хатаасны дараа бүх хэсгийг буцааж хийнэ.

Төхөөрөмжөө анх ашиглах үедээ ямарч хоол хийлгүйгээр хамгийн өндөр температур дээр 10 минутын тохиргоон дээр ажилуулна

Хяналтын самбар болон Лед дэлгэц

Төрөл	Уураар жигнэж болгох	Грилдэж шарж болгох хоол	Тодруулга
Мах	Боломжтой	Боломжтой	Энэ нь түүхий улаан маханд зориулагдсан.
Тахиа	Боломжтой	Боломжтой	Энэ горим нь тахиа зэрэг хурдан болдог маханд зориулагдсан.
Загас	Боломжтой	Боломжтой	Энэ горим нь далайн гаралтай бүтээгдэхүүнд тохиромжтой.
Нарийн боов	Боломжтой	Боломжгүй	Энэ горим нь бялуу, талх зэрэг жигнэж болгох бүтээгдэхүүнд зориулагдсан.
Ногоо	Боломжтой	Боломжгүй	Хүнсний бүх төрлийн ногоонд зориулагдсан.
Будаа	Боломжгүй	Боломжгүй	Будаа болон үр тарианы төрөлд зориулсан.
Төмс	Боломжгүй	Боломжгүй	Төмсийг энгийнээр болон франц маягаар шарж болгох
Удаан болгох	Боломжгүй	Боломжгүй	Энэ горим нь хоолыг удаан болгоно.

Хэрэглэхийн өмнөх санамж



- Төхөөрөмжийн тагийг онгойлгох үед хэт халуун уур гарах бөгөөд үүнд түлэгдэхээс болгоомжилно уу.
- Өндөр температурт хоол хийх үедээ төхөөрөмжний бариулаас бусад хэсгүүдэд хүрэхгүй байна уу.

Бүх шарсан хоолонд төхөөрөмжний хавтанг хэрэглэнэ үү.

Үйл ажиллагаа

- Төхөөрөмжний хавтанг хоолны хэмжээнээс хамаарч тохируулна.
- Хүнсний буюу хоолны температураас шалтгаалан жигнэх болон халааж болгох горимын цаг нь өөр байж болно.

Горимоо сонгож ажиллуулах программ

A Хэрэв та сонгосон горимыг өөрчлөх эсвэл шинээр горим сонгож байгаа бол start/stop товчин дээр дарж 3 секунд хүлээнэ үү.

- Өгөдсөн тохиргоотой горимууд нь тохиромжит хугацаа болон температурыг зааж байдаг бөгөөд та үүнийг хүссэнээрээ өөрчлөх боломжтой.
- Та хийж буй хоолоо цуцлах эсвэл эхлүүлэх дээ "start/Stop" товчинд 3 секундын турш дарна уу.
- Хоол хийх функц буюу горимоо сонгохгүй тохиолдолд уг төхөөрөмж автоматаар 120 секундын дараа эрчим хүчний хэмнэлтийн горимд шилжих ба зөвхөн 'start-stop' товч дарж ажиллуулж чадна. Мөн та энэ товчийг дахин дахин дарж дижитал хяналтын самбар дээрх хоол хийх горимуудыг харж болно.



Төхөөрөмжний залгуурыг залгасны дараа "Програм сонголт" икон-ыг хүссэн горимоо сонгохын тулд цэсэн дээр дахин дахин хурдан дарна. Таны сонголтын дагуу сонгосон хөтөлбөр нь банз эсвэл грилл хэв маягаар хоол хийхэд тохиромжтой бол хоол хийхээсээ өмнө хоол хийх загварын товчийг дарна уу.

Хүссэн хөтөлбөр, хөтөлбөрийн хэв маягийг сонгосны дараа "Start/Pause" дарна. Хэрэв та горимоо өөрчлөхийн хүсвэл товчлуурыг дахин дахин дарснаар өөр горимыг сонгож болно.

Горим сонголтын дараа та температур болон хоол хийх хугацааг тохируулж болно. Та "Start/ Pause" икон-ыг дарж хоол хийх процессыг эхлүүлэх боломжтой.

Температур ба хугацааг тохируулах

Температурын товчийг дарж температур мөн цагийг тогтооно. Та сонгосон температура, болгох хугацааг харж болно. Мөн (+)(-) энэ товчлуурыг товшиж хүссэн температур, хугацааг тогтоож болно.



- Өндөр температурт тэсвэртэй материалаар хийгдсэн.
- Бариулаас өөр төхөөрөмжний хэсэгт хүрч болохгүйг анхаарна уу. Түлэгдэж болзошгүй.
- Бэлэн болсон халуун хоолыг гаргахдаа төхөөрөмжийн дотор гадныг гэмтээж сэвтээхгүйд анхаарлаа хандуулна уу.

Cooking

32



Бүх хүнсний ногоог хоол хийхээсээ өмнө угааж хэрэглэнэ. Зарим хоолонд бага зэргийн тос хийж болно.



Халуун хоолонд бүү хүр. Төхөөрөмжний бариулаас бусад хэсэгт хүрэхийг хориглоно.

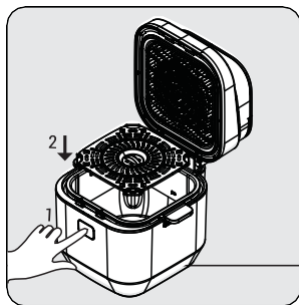

Тагийг суллах товчийг дараад хоолны тавиурыг хийж хоолны материалаа хийнэ.

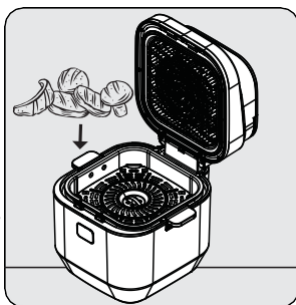

Хоолны материалаа хийж дууссан бол тагийг хаана.

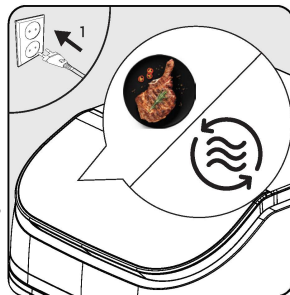

Төхөөрөмжний залгуурыг залгаж дараа нь хоолонд тохирсон горимоо сонгоно.

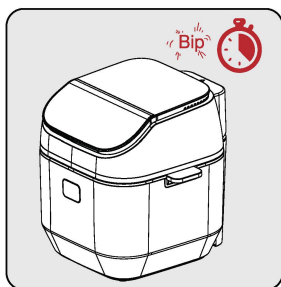

Сонгосон хоол хийх горимын хугацаа дуусахад анхааруулах дуу гарч,, төхөөрөмж нь хоол хийхээ автоматаар зогсооно.

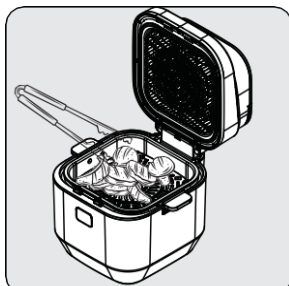

Тагийг нь онгойлгоод хоолоо шалгана.(хэрчсэн/хатаасан/ жигнэсэн эсэх). Хэрэв энэ нь хоол арай бэлэн болоогүй бол хугацааг уртасгаж болно.

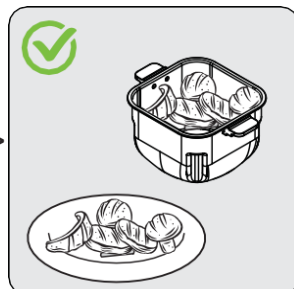

Хоол бэлэн болсны дараа хоол хийх бариулаас нь барьж тогоог төхөөрөмжөөс гаргаж хоолыг аягална.



- Хоол хийхдээ хоолны тогоог их биеэс болгоомжтой авна. Хоолыг хутгах эргүүлэхдээ зориулалтын хутгуур ашиглана.
- Хэрэв хоолоо илүү удаан болгохыг хүсвэл горимоо өөрчилж болно.



Хоол хийх үе болон хоол хийсний дараа төхөөрөмж халуун байх болно.

- Хоол хийсний дараа гаргахаасаа өмнө 5-10 секунд хүлээнэ үү.
- Хоолоо хийхдээ төхөөрөмжийн дотор гадна талыг гэмтээхгүйд анхаарна уу.



- Төхөөрөмж нь ажиллах явцдаа маш халуун болдог.
- Агаарын гарцыг хааж болохгүй.
- Төхөөрөмж дээр өөр ямар ч эд зүйл бүү тавь .

Махан хоол

Тосгүй хоол хийх горим

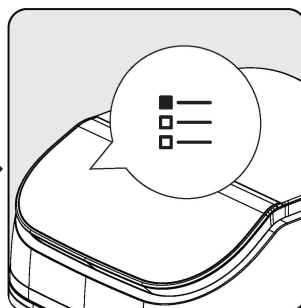
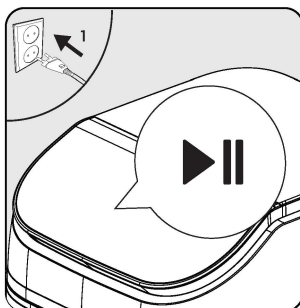
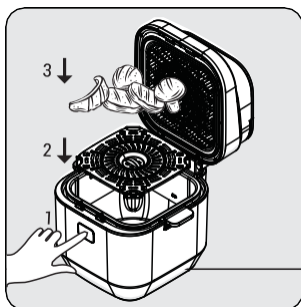

Тагийг суллах товчийг (2) дарж онгойлгоод хоолны хавтанг хийж хоолоо тогоо руу хийж тагийг хаана.

Төхөөрөмжө залгана. Star/pause▶|| товчийг дарж эхэлнэ. Хоол хийх горим сонохын тулд star/pause▶|| товчийг дарж сонгох боломжтой.

Горим сонгох товчийг дахин дахин дарж цэснээс хүссэн хоол хүнсийг болгох өгөгдсөн горимыг сонгож эсвэл бэлэн өөрөө тохируулж болно.

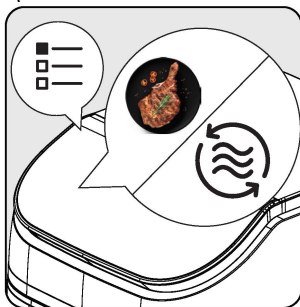

Горимоо сонгох товчийг дарж ямар мах хийхээсээ шалтгаалж болгох горимоо сонгоно. Хоолыг өөх тос багатай жигнэх маягаар хийх гэж байгаа бол зурагт үзүүлсэн товчин дээр дарна.

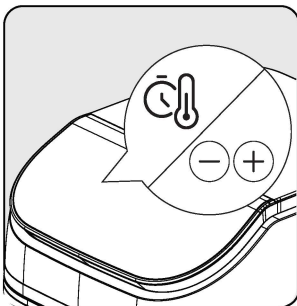

Та тосгүй энгийн хоол хийх аргыг сонгох үед, та нэмэгдүүлэх + /бууруулах - товчийг дарж хамгийн тохиромжтой температур, хугацааг тогтоож болно. Горимоо сонгосны дараа процессыг эхлүүлэхийн тулд start/pause ►|| дарна.



Хоол хийх нийт цагийн талд хүрэхэд нь төхөөрөмж дүү гаргана. Энэ чимээ нь хоолыг хутгаж, эргүүл гэсэн дохио юм. Хэрэв зогсоохыг хүсвэл start/pause ►|| товч дарна.

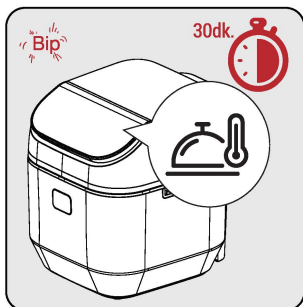

Энэ тэмдэг нь 30 минутын турш хоолыг халуун байлгах горим. Хоолыг халуунаараа байх үед та хоол хүнсээ хэдийд ч гаргаж болно.

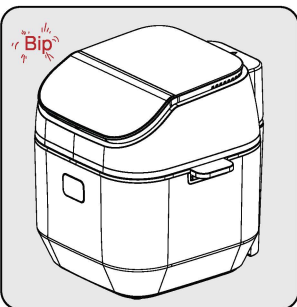

Сонгосон хоол хийх горимын хугацаа, мөн дулаан байлгах хугацаа дуусахад анхааруулах аяс сонсогдож, төхөөрөмж автоматаар хоол хийхээ болих болно. Энэ үед '-- :--' тэмдэг дэлгэц дээр гарч ирнэ.

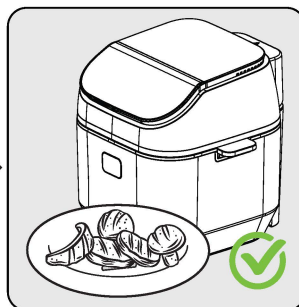

Тагийг суллах товчийг дарж онгойлгоод хоол болсон эсэхийг шалгана. Арай болоогүй байна гэж үзвэл хоол хийх цагийг уртасгаж болно. Хоол хийх явц дууссаны дараа бариулаас барьж төхөөрөмжөөс тогоог гаргаж хоолоо аягална.

Тосгүй гриллдэж шарах

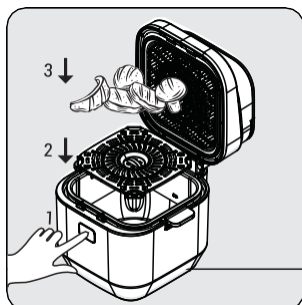

Тагийг суллах товчийг дарж онгойлгоод мах шарах хавтанг хийж хоолыг тогоонд хийнэ. Дараа нь тагийг хаана.

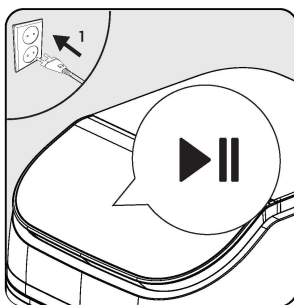

Төхөөрөмжөө залгуурт залгана. Star/pause ►|| товчийг дарж ажилуулна.

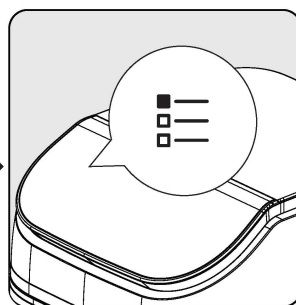

Горим сонгох товчийг дахин дахин дарж цэснээс хүссэн хоол хүнсийг тодорхой болгох эсвэл өгөгдсөн цэснээс сонгож болно.

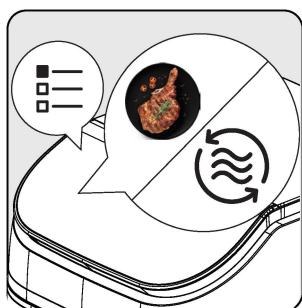

Ямар мах хийж байгаагаас шалтгаалж цэснээс сонголтоо хийж нэг удаа дарна. Тосгүй гриллдэж шарах маягаар хоол хийх сонголтыг сонгоно.

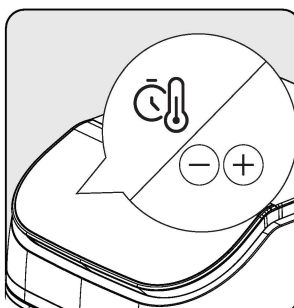

Гриллээр шарах аргыг сонгохдоо хамгийн тохиромжтой температур, хугацааг нэмэгдүүлэх +/-бууруулах -товчоор тааруулна. Горимоо сонгосны дараа хоол хийх явцаа эхлэхийн тулд start /pause ►|| дарна уу. Халаалтын өмнөх үе эхэлнэ.

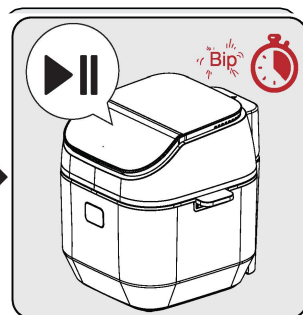

Хоол хийх хугацаа талдаа хүрэхэд төхөөрөмж чимээ гаргаж, дэлгэц дээр тэмдэг гарна. Энэ үед тагийг онгойлгож хоолоо эргүүлэх эсвэл хутгах хэрэгтэй. Хэрэв та энэ үйлдлийг алгасахыг хүсвэл star/pause ►|| товчийг дарж үргэлжлүүлж болно.

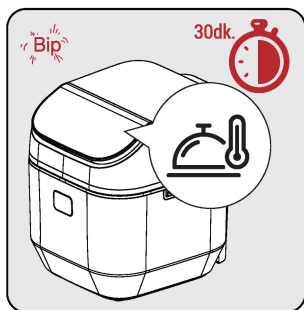

Төхөөрөмжний тагийг сүлхэх товчийг дарж онгойлгоно. start/pause ►|| товчийг дарна. Хоол хийх үйл явц дууссаны дараа танд төхөөрөмжөөс дуу гарч, дэлгэц дээр дулаан температурын зураг гарч ирнэ. Энэ тэмдэг нь 30 минутын турш хоолыг халуун байлгах горим. Хоолыг халуунаараа байх үед та хоол хүнсээ хэдийд ч гаргаж болно.

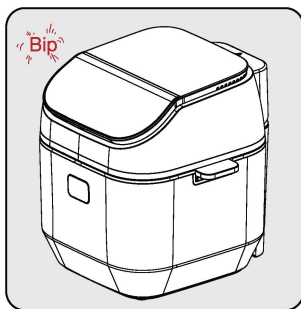

Сонгосон хоол хийх горимын хугацаа, мөн дулаан байлгах хугацаа дуусахад анхааруулах аяс сонсогдож, төхөөрөмж автоматаар хоол хийхээ болих болно. Энэ үед '---' тэмдэг дэлгэц дээр гарч ирнэ.

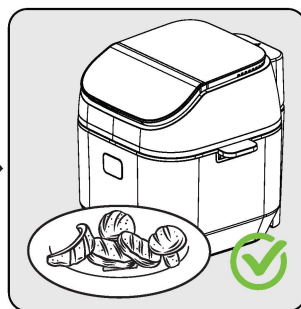

Тагийг сүлхэх товчийг дарж онгойлгоод хоол болсон эсэхийг шалгана. Арай болоогүй байна гэж үзвэл хоол хийх цагийг уртасгаж болно. Хоол хийх явц дууссаны дараа бариулаас барьж төхөөрөмжөөс тогоог гаргаж хоолоо аягална.

Тосгүй жигнэж болгох горим

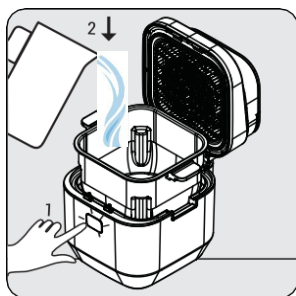

Хоол хийх өрөөнд тагийг нээх товчийг дарна. Тогоог 'Max' түвшний тэмдэг хүртэл усаар дүүргэж Хоолны тавиурыг тавьж, тагийг хаана.

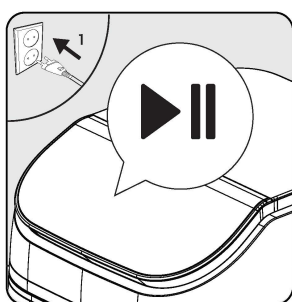

Төхөөрөмжөө залгана. Star/pause ►|| товчийг дарж эхэлнэ. Хоол хийх горим сонгохын тулд star/pause ►|| товчийг дарна.

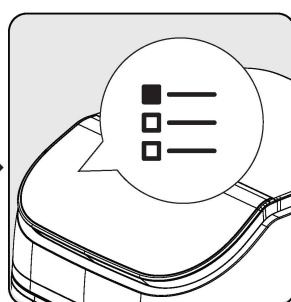

Горим сонгох товчийг дахин дахин дарж цэснээс хүссэн хоол хүнсийг тодорхой болгох эсвэл өгөгдсөн цэснээс сонгож болно.

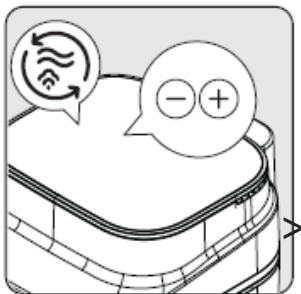

Та тосгүй жигнэж болгох аргыг сонгох үед өгөгдсөн хугацаа, температурын горимыг сонгож болно. Эсвэлнэмэгдүүлэх + /бууруулах - товчийг дарж хамгийн тохиромжтой температур, хугацааг тогтоож болно. Горимоо сонгосны дараа процессыг эхлүүлэхийн тулд start/pause ►|| дарна.

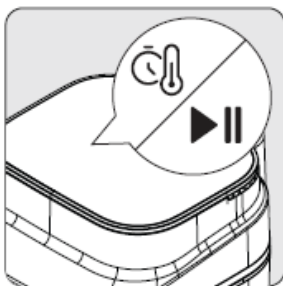

Тогоон дахь усны температурын хэмжээ гарна.

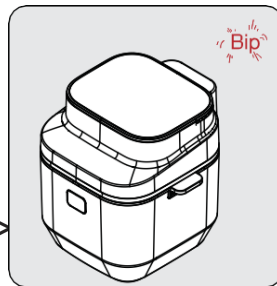

Усны температур болсон гэж үзвэл хоолоо тогоонд хийж, дараа нь тагийг хааж, хоолыг эхлүүлэхдээ ►|| start/pause товчийг дарна. Хоол хийх хугацаа талдаа хүрэхэд төхөөрөмж чимээ гаргаж, дэлгэц дээр тэмдэг гарна.

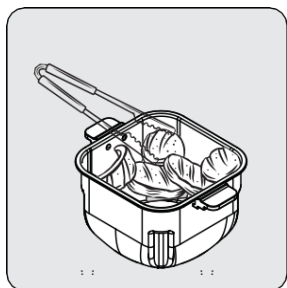

Төхөөрөмжөөс чимээ гарсны дараа тагийг онгойлгож хоолоо эргүүлэх эсвэл хутгах хэрэгтэй. Хэрэв та энэ үйлдлийг алгасахыг хүсвэл star/pause ►|| товчийг дарж үргэлжлүүлж болно.

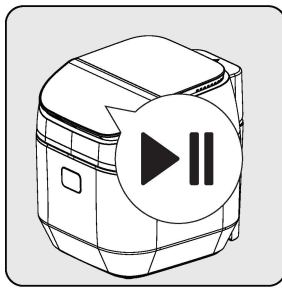

Хоолны тогоог их биенд дахин хийж, тагийг нь хаана. start/pause товчийг ►|| дарна.

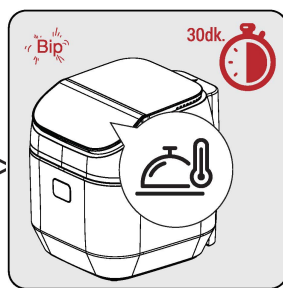

Төхөөрөмжний тагийг суллах товчийг дарж онгойлгоно. start/pause ►|| товчийг дарна. Хоол хийх үйл явц дууссаны дараа танд төхөөрөмжөөс дуу гарч, дэлгэц дээр дулаан температурын зураг гарч ирн. Энэ тэмдэг нь 30 минутын турш хоолыг халуун байлгах горим. Хоолыг халуунаараа байх үед та хоол хүнсээ хэдийд ч гаргаж болно.

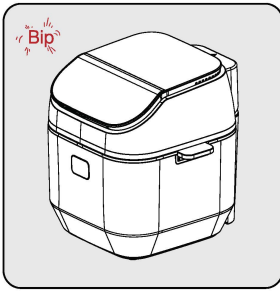

Сонгосон хоол хийх горимын хугацаа, мөн дулаан байлгах хугацаа дуусахад анхааруулах аяс сонсогдож, төхөөрөмж автоматаар хоол хийхээ болих болно. Энэ үед ‘--’ тэмдэг дэлгэц дээр гарч ирнэ.

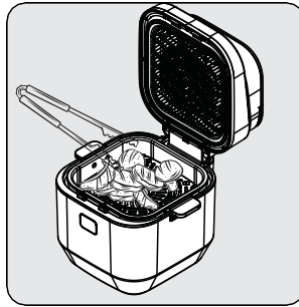

Тагийг суллах товчийг дарж онгойлгоод хоол болсон эсэхийг шалгана. Арай болоогүй байна гэж үзвэл хоол хийх цагийг уртасгаж болно.

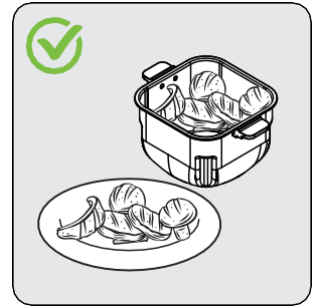

Тагийг суллах товчийг дарж онгойлгоод хоол болсон эсэхийг шалгана. Арай болоогүй байна гэж үзвэл хоол хийх цагийг уртасгаж болно. Хоол хийх явц дууссаны дараа бариулаас барьж төхөөрөмжөөс тогоог гаргаж хоолоо аягална.

Жигнэмэг, нарийн боов

Жигнэмэг, нарийн боовыг тосгүйгээр хийх энгийн горим

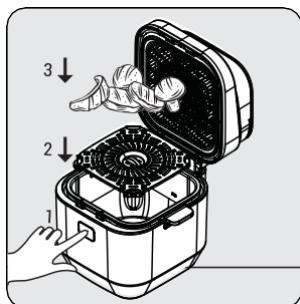

Тагийг суллах товчийг дараад шарах шүүгээнд шарах хавтанг хийж жигнэмэгийг хийнэ. Дараа нь төхөөрөмжийн тагийг хаана.

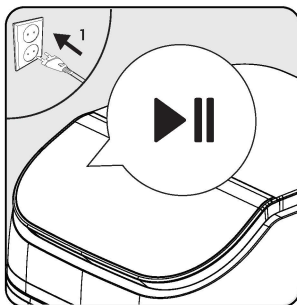

Төхөөрөмжөө залгана. Star/pause▶II товчийг дарж эхэлнэ. Хоол хийх горим сонгохын тулд star/pause▶II товчийг дарна.

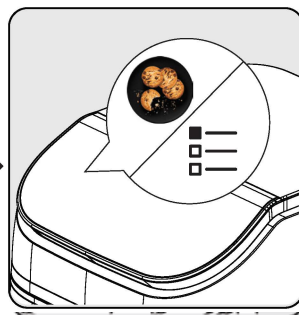

Горим сонгох товчийг дахин дахин дарж цэснээс хүссэн хоол хүнсийг тодорхой болгох эсвэл өгөгдсөн цэснээс сонгож болно. Нарийн боов жигнэмэг хийх өгөгдсөн горимыг 4 удаа товшино.

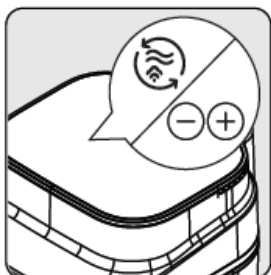

Та тосгүй жигнэж болгох аргыг сонгох үед өгөгдсөн хугацаа, температурын горимыг сонгож болно. Эсвэл нэмэгдүүлэх + /бууруулах - товчийг дарж хамгийн тохиромжтой температур, хугацааг тогтоож болно. Горимоо сонгосны дараа процессыг эхлүүлэхийн тулд start/pause ▶II дарна.

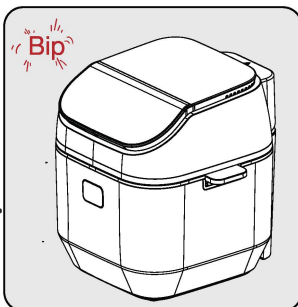

Сонгосон хоол хийх горимын хугацаа, мөн дулаан байлгах хугацаа дуусахад анхааруулах аяс сонсогдож, төхөөрөмж автоматаар хоол хийхээ болих болно. Энэ үед 'Bip' тэмдэг дэлгэц дээр гарч ирнэ.

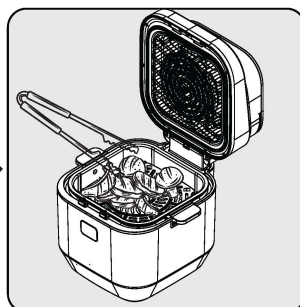

Тагийг суллах товчийг дарж онгойлгоод хоол болсон эсэхийг шалгана. Арай болоогүй байна гэж үзвэл хоол хийх цагийг уртасгаж болно. Хоол хийх явц дууссаны дараа бариулаас барьж төхөөрөмжөөс тогоог гаргаж хоолоо аягална.

Жигнэмэг, нарийн боовыг тосгүйгээр уураар хийх горим

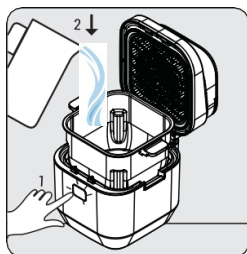

Төхөөрөмжний тагийг нээх товчийг дарна. Тогоог гаргаж 'Max' түвшний тэмдэг хүртэл усаар дүүргэж үүний дараа тогоог буцааж хийж, тагийг хаана.

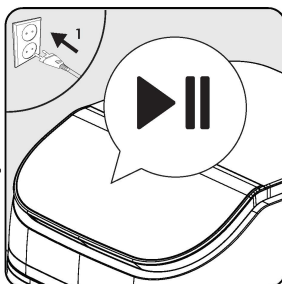

Төхөөрөмжөө залгана. Star/pause▶|| товчийг дарж эхэлнэ. Хоол хийх горим сонгохын тулд star/pause▶|| товчийг дарна.

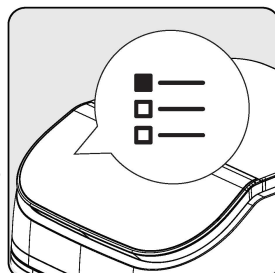

Горим сонгох товчийг дахин дахин дарж цэснээс хүссэн хоол хүнсийг тодорхой болгох эсвэл өгөгдсөн цэснээс сонгож болно. Нарийн боов жигнэмэг хийх өгөгдсөн горимыг 4 удаа товшино.

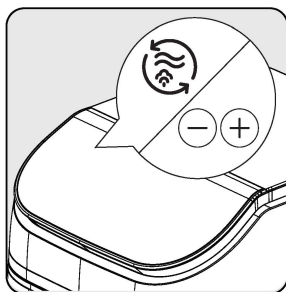

Та тосгүй жигнэж болгох аргыг сонгох үед өгөгдсөн хугацаа, температурын горимыг сонгож болно. Эсвэлнэмэгдүүлэх + /бууруулах - товчийг дарж хамгийн тохиромжтой температур, хугацааг тогтоож болно. Горимоо сонгосны дараа процессыг эхлүүлэхийн тулд start/pause ▶|| дарна.

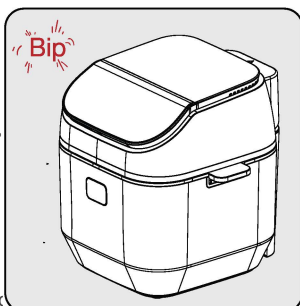

Сонгох мөн дулаан байлгах хугацаа дуусахад анхааруулах аяс сонсогдож, төхөөрөмж автоматаар хоол хийхээ болих болно. Энэ үед '- :-' тэмдэг дэлгэц дээр гарч ирнэ.

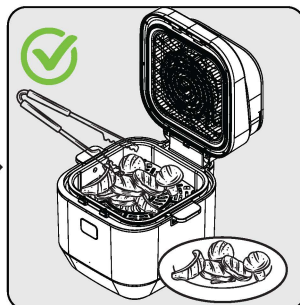

онгойлгоод хоол болсон эсэхийг шалгана. Арай болоогүй байна гэж үзвэл хоол хийх цагийг уртасгаж болно. Хоол хийх явц дууссаны дараа бариулаас барьж төхөөрөмжөөс тогоог гаргаж хоолоо аягална.

Талх, нарийн боов хийхдээ зуурмагийг төхөөрөмжний зориулалтын тогоонд хийнэ энэ нь бүрэн болоход тусална.

Хүнсний ногоо

Тосгүй шарагчинд ногоо болгох

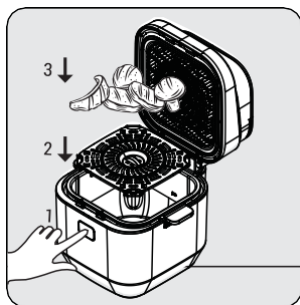

Тагийг суллах товчийг дараад шарах шүүгээнд шарах хавтанг хийж ногоог хийнэ. Дараа нь төхөөрөмжийн тагийг хаана.

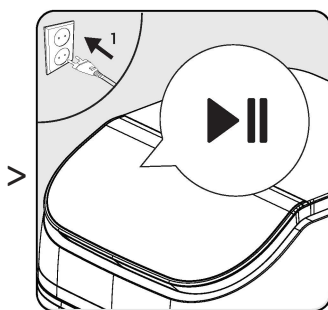

Төхөөрөмжөө залгана. Star/pause▶|| товчийг дарж эхэлнэ. Хоол хийх горим сонгохын тулд star/pause▶|| товчийг дарна.

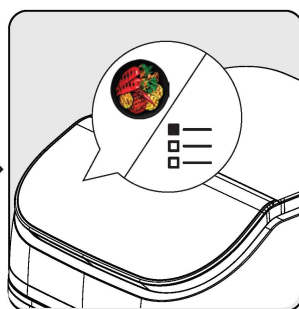

Горим сонгох товчийг дахин дахин дарж цэснээс хүүсэн хоол хүнсийг тодорхой болгох эсвэл өгөгдсөн цэснээс сонгож болно. Нарийн боов жигнэмэг хийх өгөгдсөн горимыг 5 удаа товшино.

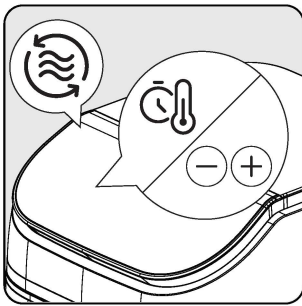

Та тосгүй энгийн хоол хийх аргыг сонгох үед, та нэмэгдүүлэх + /бууруулах - товчийг дарж хамгийн тохиромжтой температур, хугацааг тогтоож болно. Горимоо сонгосны дараа процессыг эхлүүлэхийн тулд start/pause ►|| дарна.

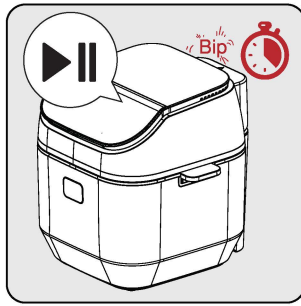

Хоол хийх хугацаа талдаа хүрэхэд төхөөрөмж чимээ гаргаж, дэлгэц дээр тэмдэг гарна. Энэ үед тагийг онгойлгож хоолоо эргүүлэх эсвэл хутгах хэрэгтэй. Хэрэв та энэ үйлдлийг алгасахыг хүсвэл star/pause ►|| товчийг дарж үргэлжлүүлж болно.

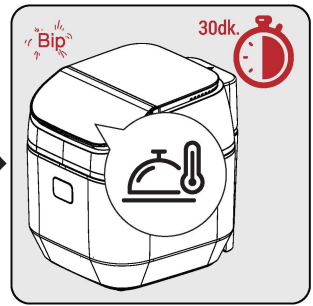

Төхөөрөмжийн тагийг суллах товчийг дарж онгойлгоно. start/pause ►|| товчийг дарна. Хоол хийх үйл явц дууссаны дараа танд төхөөрөмжөөс дуу гарч, дэлгэц дээр дулаан температурын зураг гарч ирн. Энэ тэмдэг нь 30 минутын турш хоолыг халуун байлгах горим. Хоолыг халуунаараа байх үед та хоол хүнсээ хэдийд ч гаргаж болно.

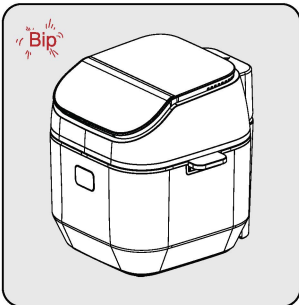

Сонгосон хоол хийх горимын хугацаа, мөн дулаан байлгах хугацаа дуусахад анхааруулах аяс сонсогдож, төхөөрөмж автоматаар хоол хийхээ болих болно. Энэ үед '— :—' тэмдэг дэлгэц дээр гарч ирнэ.

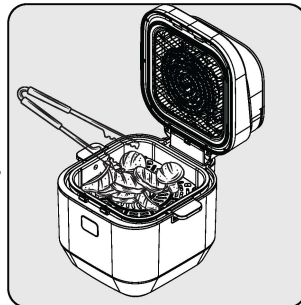

Тагийг суллах товчийг дарж онгойлгоод хоол болсон эсэхийг шалгана. Арай болоогүй байна гэж үзвэл хоол хийх цагийг уртасгаж болно.



Хоол хийх явц дууссаны дараа бариулаас барьж төхөөрөмжөөс тогоог гаргаж хоолоо аягална.

Хүнсний ногоог тосгүй жигнэж болгох

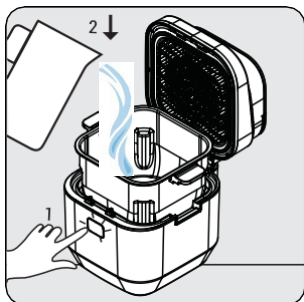

Төхөөрөмжний тагийг нээх товчийг дарна. Тогоог гаргаж 'Max' түвшний тэмдэг хүртэл усаар дүүргэж үүний дараа тогоог бүцааж хийж, тагийг хаана.

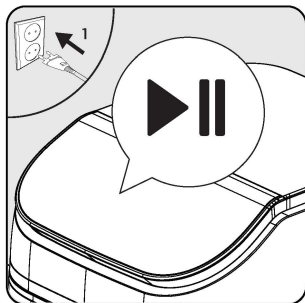

Төхөөрөмжөө залгана. Start/pause ►|| товчийг дарж эхэлнэ. Хоол хийх горим сонгохын тулд star/pause ►|| товчийг дарна

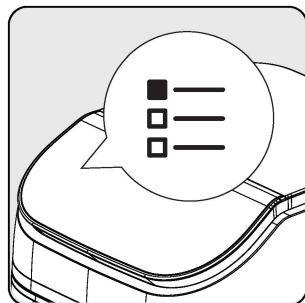

Горим сонгох товчийг дахин дахин дарж цэснээс хуссан хоол хүнсийг тодорхой болгох эсвэл өгөгдсөн цэснээс сонгож болно. Нарийн боов жиггэмэг хийх өгөгдсөн горимыг гаргахдаа 5 удаа товшино.

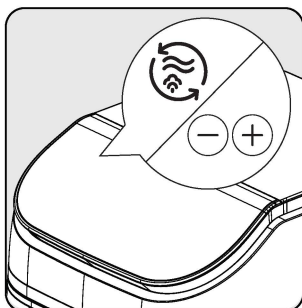

Та тосгүй жигнэж болгох аргыг сонгох үед өгөгдсөн хугацаа, температурын горимыг сонгож болно. Эсвэл нэмэгдүүлэх + /бууруулах - товчийг дарж хамгийн тохиромжтой температур, хугацааг тогтоож болно. Горимоо сонгосны дараа процессыг эхлүүлэхийн тулд start/pause ►|| дарна.



Сонгосон хоол хийх горимын хугацаа, мөн дулаан байлгах хугацаа дуусахад анхааруулах аяс сонсогдож, төхөөрөмж автоматаар хоол хийхээ болих болно. Энэ үед ':-' тэмдэг дэлгэц дээр гарч ирнэ.

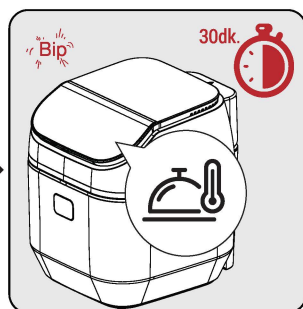

Төхөөрөмжний тагийг суллах товчийг дарж онгойлгоно. start/pause ►|| товчийг дарна. Хоол хийх үйл явц дууссаны дараа танд төхөөрөмжөөс дүү гарч, дэлгэц дээр дулаан температурын зураг гарч ирнэ. Энэ тэмдэг нь 30 минутын турш хоолыг халуун байлгах горим. Хоолыг халуунаараа байх үед та хоол хүнсээ хэдийд ч гаргаж болно.

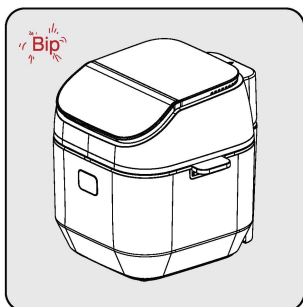

Сонгосон хоол хийх горимын хугацаа, мөн дулаан байлгах хугацаа дуусахад анхааруулах аяс сонсогдож, төхөөрөмж автоматаар хоол хийхээ болих болно. Энэ үед '-- :-' тэмдэг дэлгэц дээр гарч ирнэ.

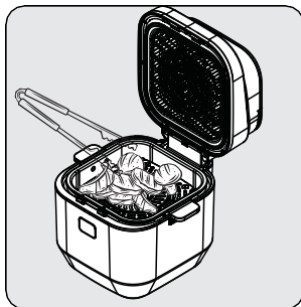

Тагийг сүлхэх товчийг дарж онгойлгоод хоол болсон эсэхийг шалгана. Болоогүй байна гэж үзвэл хоол хийх цагийг уртасгаж болно.

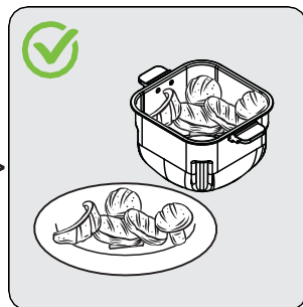

Хоол хийх явц дууссаны дараа бариулаас барьж төхөөрөмжөөс тогоог гаргаж хоолоо аягална.

Будаа агшаах горим

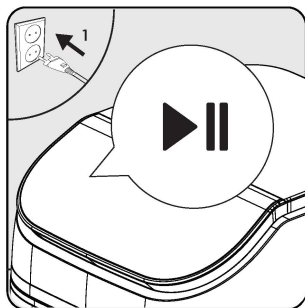

Төхөөрөмжөө залгана. Star/pause▶|| товчийг дарж эхэлнэ. Хоол хийх горим сонгохын түлд star/pause▶|| товчийг дарна.

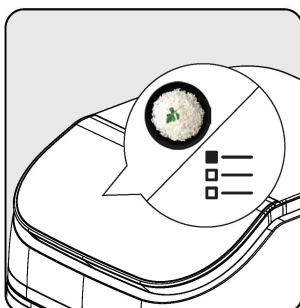

Горим сонгох товчийг дахин дахин дарж цэснээс хүссэн хоол хүнсийг тодорхой болгох эсвэл өгөгдсөн цэснээс сонгож болно. Будаа агшаах өгөгдсөн горимыг гаргахын түлд 6 удаа товшино.

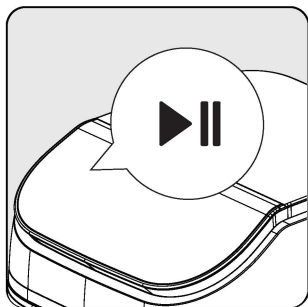

Будаа агшаах үйл явцыг эхлүүлэхийн өмнө ▶ || товчийг дарна. Будаа агшаах горимыг эхлүүлэхэд халаалтын өмнөх үе эхэлнэ. Халаалтын өмнөх үе нь температурыг хамгийн тохиромжтой түвшинд авчирна.

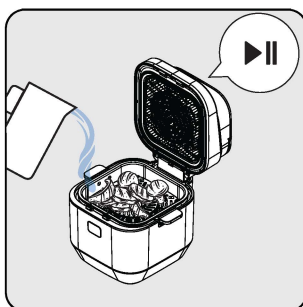

Шарах гэж буй хоолоо тогоонд хийж, жигнэх процессыг гүйцээнэ. Шарсаны дараа үс нэмээд тагийг нь таглана. Дараа нь "start/pause" товчийг дарна уу

▶ ||"

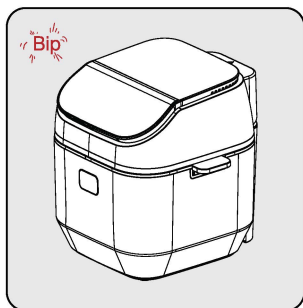

Сонгосон хоол хийх горимын хугацаа, мөн дулаан байлгах хугацаа дуусахад анхааруулах аяс сонсогдож, төхөөрөмж автоматаар хоол хийхээ болих болно. Энэ үед '— :—' тэмдэг дэлгэц дээр гарч ирнэ.

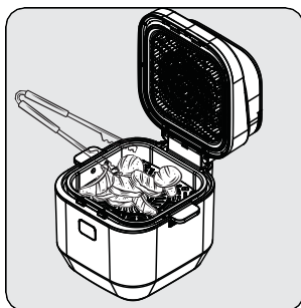

Тагийг суллах товчийг дарж онгойлгоод хоол болсон эсэхийг шалгана. Болоогүй байна гэж үзвэл хоол хийх цагийг уртасгаж болно.

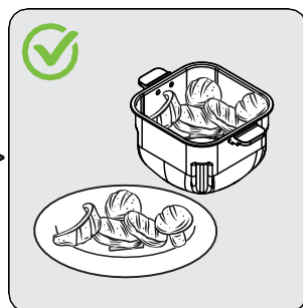

Хоол хийх явц дууссаны дараа бариулаас барьж төхөөрөмжөөс тогоог гаргаж хоолоо аягална.

Төмс болгох горим

Удаан болгох горим

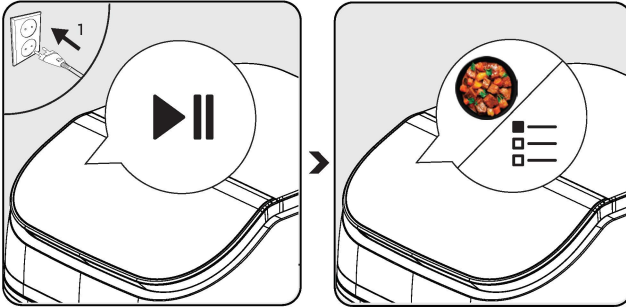

Төхөөрөмжөө залгана. Star/pause▶|| товчийг дарж эхэлнэ. Хоол хийх горим сонгохын тулд star/pause▶|| товчийг дарна.

Горим сонгох товчийг дахин дахин дарж цэснээс хүссэн хоол хүнсийг тодорхой болгох эсвэл өгөгдсөн цэснээс сонгож болно. Будаа агшаах өгөгдсөн горимыг гаргахын тулд 8 удаа товшино.

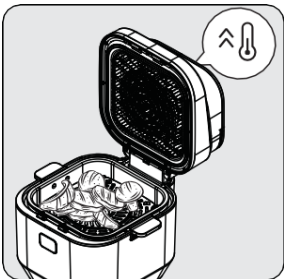
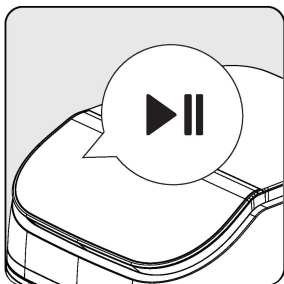

Сонгосон хоол хийх горимын хугацаа, мөн дулаан байлгах хугацаа дуусахад анхааруулах аяс сонсогдож, төхөөрөмж автоматаар хоол хийхээ болих болно. Энэ үед ‘-- :-’ тэмдэг дэлгэц дээр гарч ирнэ.

Урьдчилан халаах процесс ажиллах ба халсаны дараа хоолоо тогоонд хийж бэлдэнэ.

Дараа нь ус нэмж, тагийг нь хаана. start/pause▶|| ыг дарж эхлүүлнэ.

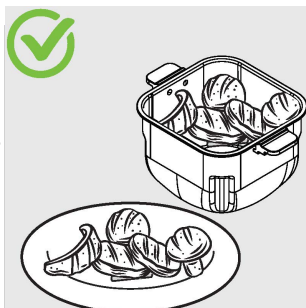
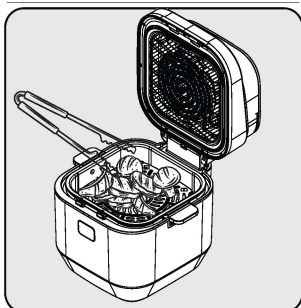
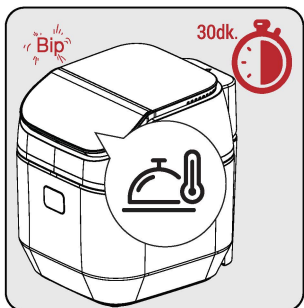

Төхөөрөмжний тагийг суллах товчийг дарж онгойлгоно. start/pause ▶|| товчийг дарна. Хоол хийх үйл явц дууссаны дараа танд төхөөрөмжөөс дуу гарч, дэлгэц дээр дулаан температурын зураг гарч ирнэ. Энэ тэмдэг нь 30 минутын турш хоолыг халуун байлгах горим. Хоолыг халуунаараа байх үед та хоол хүнсээ хэдийд ч гаргаж болно.

Сонгосон хоол хийх горимын хугацаа, мөн дулаан байлгах хугацаа дуусахад анхааруулах аяс сонсогдож, төхөөрөмж автоматаар хоол хийхээ болих болно. Энэ үед ‘-- :-’ тэмдэг дэлгэц дээр гарч ирнэ.

Хоол хийх явц дууссаны дараа бариулаас барьж төхөөрөмжөөс тогоог гаргаж хоолоо аягална.

ХООЛ ХИЙХ ХУГАЦАА

Өгөгдсөн горимд температур, цаг тохируулга нь автоматаар тохируулагдсан байдаг.

Горим	Хоол	Жин	Тосгүй шарах Гриллэж шарах Жигнэх		Stirring/ Shaking
			Температур (C ⁰)	Цаг (минут)	
Мах	Рибстейк	700гр	200 °C	13 минут	
	Тендер	700гр	200 °C	13 минут	1
	Түрк бөөрөнхий мах	500гр	200 °C	12 минут	2
	Котлет	700гр	200 °C	12 минут	
Тахиан мах	Тахианы бугалга	450гр	200 °C	30 минут	2
	Тахианы цээж	500гр	180 °C	35 минут	
	Тахианы далавч	500гр	190 °C	35 минут	2
Загасны мах	Салмон	500гр	180 °C	16 минут	
	Сам хорхой	300гр	180 °C	12 минут	2
	Sea bass	500гр	180 °C	16 минут	
Хүнсний ногоо	Төмс лууван шоо дөрвөлжин хэрчсэн	250гр	180 °C	14 минут	2
	Сонгино	200гр	190 °C	10 минут	2
	Хаш	200гр	180 °C	14 минут	2
Будаа	Үр тариа	2 аяга (400гр)		20-30 минут	0
Шарсан төмс	Төмс	250гр	190 °C	18 минут	4
	Төмс	500гр	190 °C	26 минут	4
	Хөлдөөсөн төмс	250гр	190 °C	16 минут	4
	Хөлдөөсөн төмс	500гр	190 °C	22 минут	4
Талх, нарийн боов	Аяган бялуу	6 ширхэг жижиг	160 °C	20 минут	0
Удаан болгох	Теряки суустай тахианы далавч	400гр	90 °C	130 минут	0

ЦЭВЭРЛЭГЭЭ, АРЧИЛГАА

Цэвэрлэгээ



Төхөөрөмжийг цэвэрлэхдээ ямар нэгэн хүчтэй цэвэрлэгээний бодис ашиглаж болохгүй.



Төхөөрөмжийг унтрааж цахилгаан хангамжаас салгана. Төхөөрөмжийг бүрэн хөргөнө.

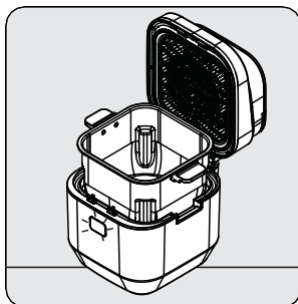

Хоол хийх тогоог их биеэс гаргана. Гаргахдаа төхөөрөмжийн бариулыг ашиглана.

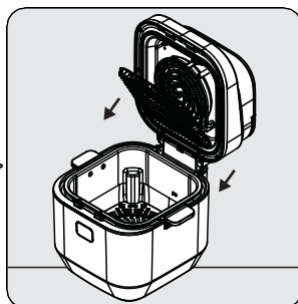

Таган дээр байрлах халаагчийг салгана.

Тагийг нээх нь төхөөрөмжийг илүү хурдан хөргөх боломж олгоно.

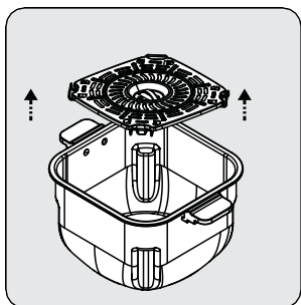

Хоол хийх хавтанг салгана.

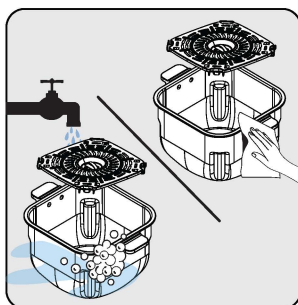

Хоолны тогоо, хавтан зэрэг эд ангиудыг аяга таваг угаагч ашиглан цэвэрлэж болно.



Төхөөрөмжийн гадна хэсгийг чийгтэй даавуу алчуураар цэвэрлэнэ. Төхөөрөмжийн гадна хэсгийг бүрэн хатаана.

Төхөөрөмжийн тогооны ёроолыг хоолны үлдэгдэгдэл хуримтлагдахаас сэргийлж үргэлж цэвэр байлгаж сайтар хатаана.

Хадгалах нөхцөл

- Хэрэв удаан хугацаанд төхөөрөмжөө ашиглахгүй бол болгоомжтой хадгалана уу.
- Төхөөрөмжийг цахилгаан тэжээлээс салгаж халсан бол хөргөнө.
- Тоног төхөөрөмжийг сэрүүн, хуурай газарт хадгалана .
- Төхөөрөмжийг бага насны хүүхдээс хол хадгална уу.

Ачаа тээвэр, зохицуулалт

- Сав баглаа боодолтой тээвэрлэнэ. Энэ нь төхөөрөмжний гэмтлээс хамгаална.
- Хайрцаг дотроо байсан ч төхөөрөмж дээр ямар нэгэн эд зүйлс тавьж болохгүй.
- Унагааж болохгүй, энэ нь төхөөрөмжийг гэмтээх эрсдэлтэй.

ЭВДРЭЛ, ГЭМТЭЛ

	Асуудал	Шалтгаан	Шийдэл
	Төхөөрөмж ажиллахгүй байх	Цахилгаан тасрах	Цахилгаан хангамжийг шалгаж, эрчим хүч байгаа эсэхийг шалгах
		Цахилгаан хүчдэл ирэхгүй байх	
		Эрчим хүчний хангамжийн хүчдэл ажиллахгүй байх	
		Цаг тогтоогоогүй	Цагны залгуурыг байрлалд нь эргүүлэх, төхөөрөмжийн тоногоо солих
		Төхөөрөмжийн тогоог их биед зохих ёсоор байрлуулаагүй	Төхөөрөмжийн тогоог зөв байрлуул
2	Хоолыг хангалттай хийхгүй/ болгохгүй байх	Хоолны цаг буруу байх	Өөрөө цагийг тохируулах боломжтой
		Хоол хийх температур нь буруу байх	Температураа өөрөө тохируулна уу
		Тогоонд заасан хэмжээнээс их хоол хийх	Хоолны тогоонд хэт их хоол бүү хий
		Зарим хоолыг хийхдээ төхөөрөмжийг түрүүлж халаан бэлтгэдэг	Зарим хоолонд хэрэгтэй
3	Анхны ашиглалтын үед утаа гарах	Зэврэлтийн тос байдаг учраас утаа гардаг.	Анх хэрэглэхдээ хамгийн их дээр температурыг тогтоож, 10-15 минутын өмнөөс урьдчилан халааж, зэврэлтийн эсрэг тосыг арилгана
4	Хачин үнэр гарах	Төхөөрөмжийн их биед, халаагч дээр гадны биет хоолны үлдэгдэл наалдсан эсэх	Хоолны үлдэгдэл гэх мэт гадны биетийг салгаж цэвэрлэх
5	Үзүүлэлт нь E1-ийг харуулах	NTC ажиллахгүй / PCB Алдаа заах	Сэргээн засах үзлэг үйлчилгээ үзүүлнэ.
6	Үзүүлэлт нь E2-ийг харуулах	NTC ажиллахгүй / PCB Алдаа/ хоол хийх хэсгийг шалгана	Тогоог шалгана. Хэвийн ажиллахгүй бол засварчинд хандана уу
7	Үзүүлэлт нь E3-ийг харуулах	NTC ажиллахгүй / PCB Алдаа	Засварчинд хандана уу
8	Үзүүлэлт нь E4-ийг харуулах	NTC ажиллахгүй / PCB Алдаа	
9	Нээлттэй төхөөрөмж ажиллахгүй	Нээлттэй үед	Тагийг хаана уу
10	Шаржигнуур шарахгүй байх	Хоолны орцоос эсвэл хэт их хоол хийхээс хамаарч гарч болдог үзэгдэл	Хоол хийж байх процесс дундуур тагийг онгойлгоод хоолыг эргүүлэх сайтар хутгах хэрэгтэй.
11	Дэлгэц дээр халаах гэсэн бичиг гарах	Урьдчилан халаах нь хоолыг илүү сайн жигд болгож өгнө	Процессыг дуусахыг хүлээх эсвэл дахин эхлүүлэхдээ start/pause товчийг дарна.