

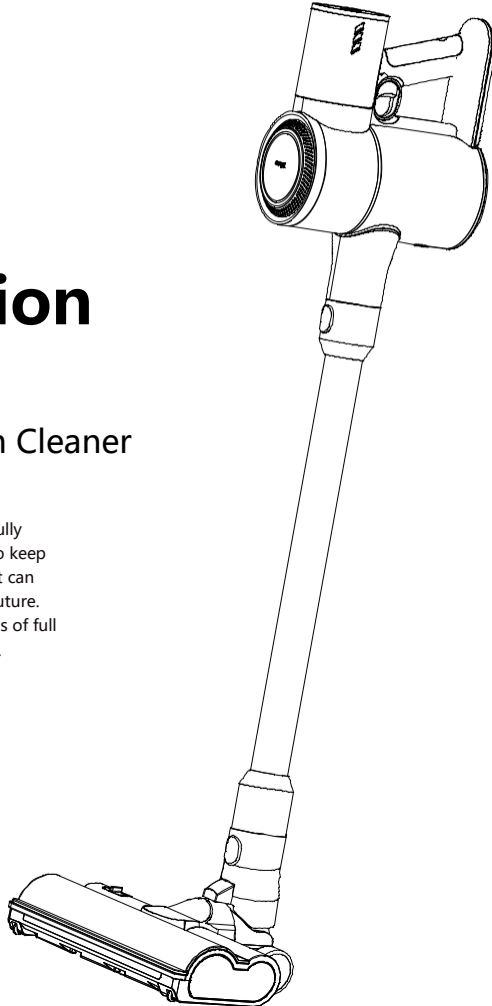

RHSDF00WB Instruction Manual

Cordless Vacuum Cleaner

Please read this instruction carefully before using. Please make sure to keep this instruction properly so that it can be consulted at any time in the future. Please use it properly on the basis of full understanding of this instruction.



Introduction

Thank you for purchasing a household cleaning appliance from the Rotenzo brand.

To facilitate your use, please read this instruction manual carefully to understand how to operate this product safely and correctly, and to obtain the desired results from it.

Contents

Safety use guide	1-2
Introduction to product components	3
Instructions for use	4
① Installation of the floor brush	4-6
② Removal of the roller brush	7
③ Charging methods	8
④ Battery replacement	9
⑤ Cleaning the dust bin	9-11
Common Malfunctions and Technical Specifications	12

Safe use guide

Note: Please read the instructions carefully before formal use and keep the instruction manual for future reference.



Do not use outdoors in rainy weather

Warning: Safety precautions are essential when using any home appliances, including but not limited to preventing hazards such as fire, electrical short circuit, personal injury, etc.

Personal safety:

1. Please store the machine in a dry indoor area and keep it away from children.
2. Children over 10 years old and individuals with physical or mental disabilities must be supervised when using the machine.
3. Do not allow children under 10 years old to come into contact with the machine. Keep them away when using and maintaining the machine.
4. Use the recommended accessories included in the package. Improper use or use of non-matching accessories may cause harm to the machine and to individuals.
5. Take extra caution when cleaning stairs.
6. Keep the machine away from hot surfaces.
7. Always keep the air intake clear and away from items such as fuzz and cloth that could clog the machine.

Power safety:

1. Please use the batteries and charger provided in the package. Using a charger with different specifications may cause risks.
2. Please do not modify the charger in any way.
3. Before use, please check for any signs of damage or aging on the power cord of the charger. A damaged or tangled charger cord increases the risk of fire and short circuits.
4. Please handle the power cord of the charger properly.
5. Please avoid pulling the charger by the charging cable to prevent damage to the charging cable.
6. Please do not pull the charger by the charging cable to remove it. Please plug and unplug the charger properly.
7. Please do not store the charger by winding the charging cable around it.
8. The charging cable must be kept away from heat, hot objects, or sharp objects.
9. Do not replace the charging cable by yourself. If the charging cable is damaged, please contact customer service for a replacement.
10. Please do not touch the charger or the entire machine with wet hands.
11. Please do not store the machine outdoors or charge it outdoors.
12. When cleaning and maintaining the machine, make sure that the charger has been removed from the charging plug.

Safe use guide

Battery safety:

- 1.This product uses a lithium battery. Do not burn or expose it to high temperatures.
 - 2.Please use original batteries. Using the wrong type of battery may cause danger.
 - 3.The battery should not be disassembled, hit, crushed, or thrown into a fire. If serious swelling occurs, please stop using it.
 - 4.Do not disassemble or collide with the battery to avoid leakage of liquid inside the battery.
 - 5.Do not short-circuit the battery's metal contacts, which can cause a short circuit danger, and avoid burns or other personal injuries caused by the battery overheating.
 - 6.Please dispose of the battery properly according to local regulations.
- ※ **In order to reduce burns, fires, electric shocks, or any other injuries, please follow the above rules.**

Services:

- 1.Before use, please carefully inspect the product for any damage or abnormalities.
- 2.Do not use the product if any part is damaged or defective.
- 3.Please contact a professional after-sales or qualified repair organization to perform repairs in accordance with relevant safety regulations. Repairs performed by non-professionals may result in danger.
- 4.Do not modify the product in any way to avoid causing personal injury.
- 5.Please use replacement parts or spare parts provided or recommended by the manufacturer.

Usage tips:

- 1.This vacuum cleaner is a dry vacuum cleaner.
- 2.This vacuum cleaner does not have waterproof function, do not vacuum water or damp waste.
- 3.This vacuum cleaner cannot vacuum any burning or smoking waste.
- 4.Please strictly follow the instructions for use.
- 5.Do not use this product on cement roads, asphalt roads, and other rough surfaces.
- 6.This vacuum cleaner is for household use only and should not be used in factories or commercial places.
- 7.Do not use it to vacuum construction debris and heavy metal dust.

Warnings:



1. Please do not use water, solvent or polishing agent to clean the surface of the appliance; Please clean with dry cloth;
2. It is forbidden to soak the vacuum cleaner in water or use a machine to clean it.

Introduction of product components

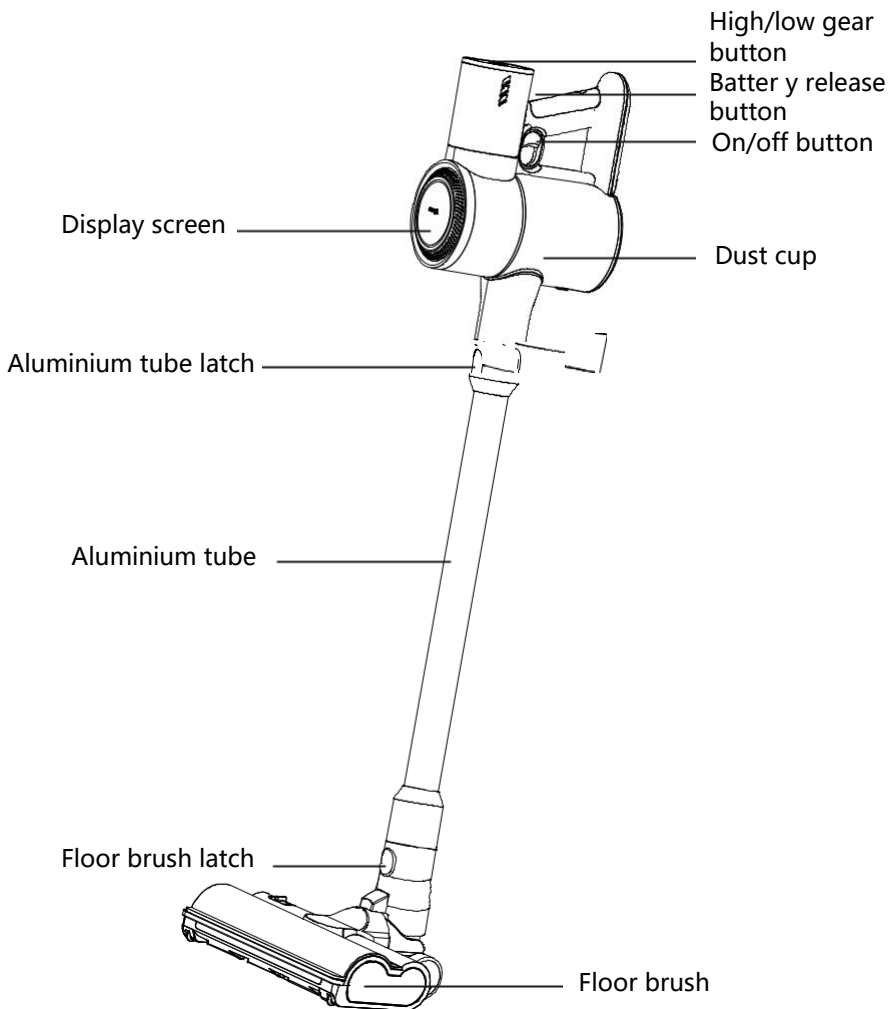

Accessories

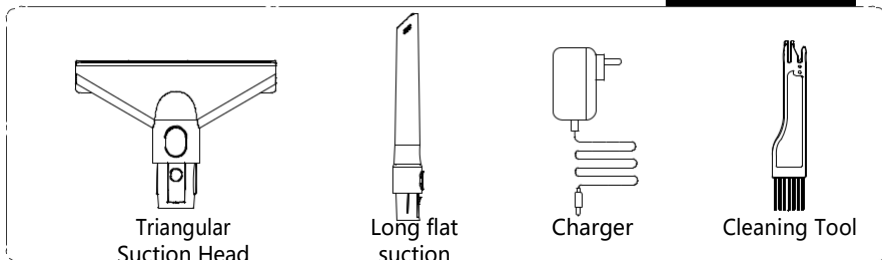

Instructions for use

I . Installation of the Floor Brush

1、 As shown in the figure, align the electric floor brush interface with the aluminium tube interface, and then gently push it. After hearing a "click", the installation is completed (when disassembling, just press and hold the latch button, and pull it down and away).

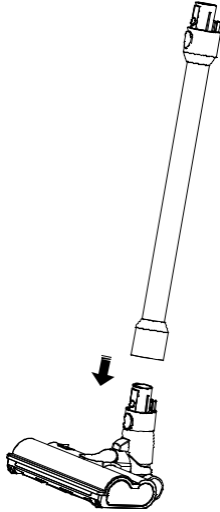

2、 As shown in the figure, align the aluminium tube joint with the main body interface, and then gently push it. After hearing a "click", the installation is completed (when disassembling, just press and hold the latch button, and pull it down and away).

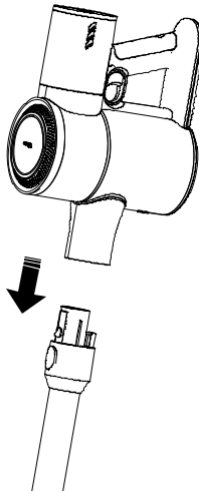

Instructions for use

3. Press the ON/OFF to start working

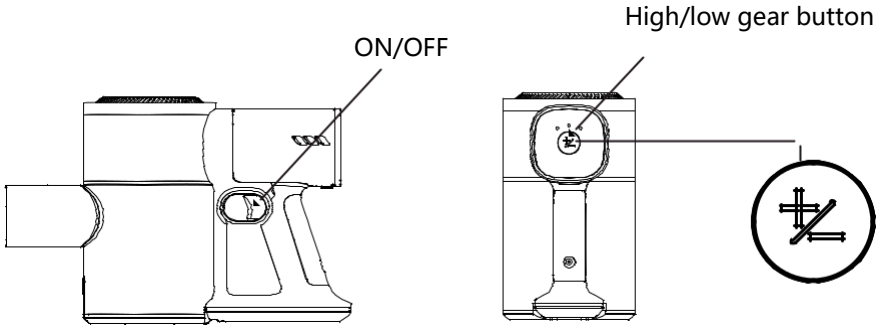

4. Clean sweeping brush
a) Clean with a cleaning brush

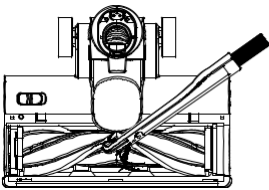

Cut-off

Use a blade to cut off the hair and other garbage wrapped around the roller brush rod.

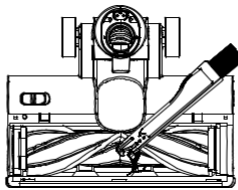

Harrow

Clean up the cut-off garbage with harrow.

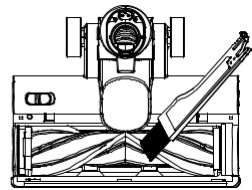

Cleaning

Use a brush to clean up dust and other small particulate garbage.

Instructions for use

5. Disassembly of the Roller Brush

a) Slide the illustrated button to the left to remove the roller brush cover.

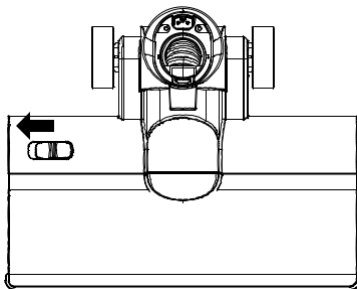

b) Lift the illustrated handle at the left end of the roller brush to remove the brush and clean it.

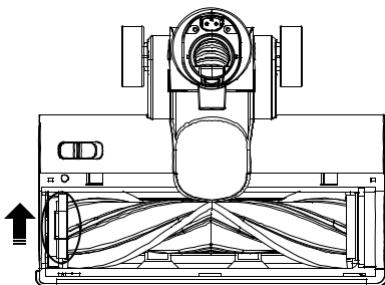

c) Align the illustrated right end of the roller brush with the slot, and then press the left end of the brush down into the groove. The roller brush can then be successfully installed. Finally, snap the roller brush cover back into place.

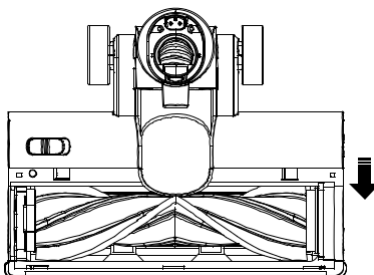

Instructions for use

II. Removal of the roller brush

1. Triangular Brush: Insert the triangular brush directly into the interface of the main unit.

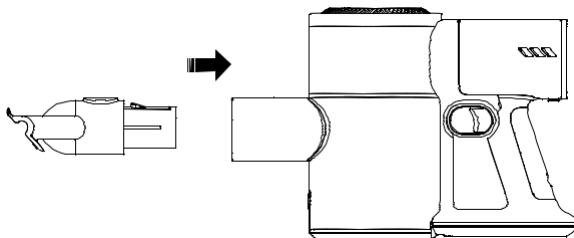

2. Flat Brush: Align the interface of the flat brush with the interface of the vacuum cleaner main unit, as shown in the diagram. Gently push until you hear a "click" sound, indicating that installation is complete. (To remove, simply press the lock button shown in the diagram and pull downwards.)

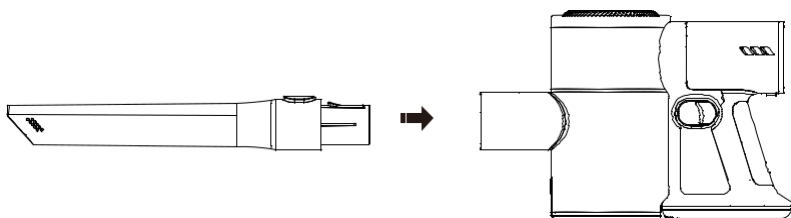

Instructions for use

III .Charging method

1. When the battery indicator light shows less than 10%, it means that the machine's battery is low and needs to be charged in a timely manner.

2. When Charging indicator the charger to the power source and the machine. The light green light flashing on the machine indicates that it is charging.

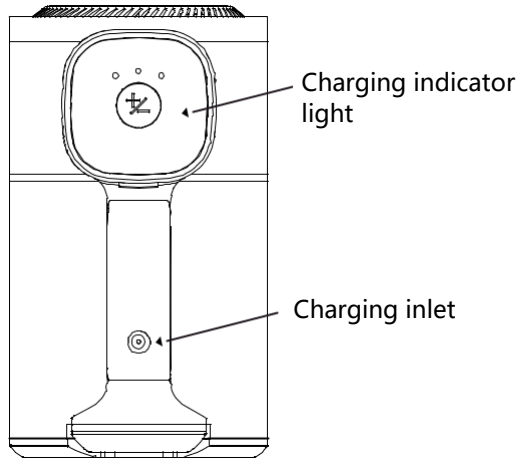

2) Indicator light

- 1、 Green LED 1 flashing, charging/undervoltage
- 2、 If the green LED1 is always on and LED2 light flashes, it indicates charging
- 3、 If the green LED1 and LED2 are always on and LED3 light flashes, it indicates charging
- 4、 If the green LED1, LED2 and LED3 are always on, it indicates full power
- 5、 If the green LED1, LED2 and LED3 are flashing, it indicates roller brush blockage.

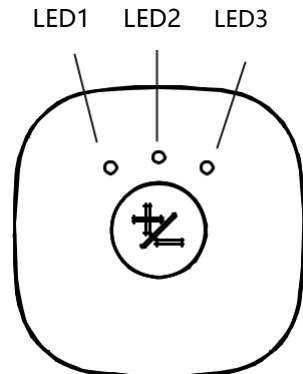

Instructions for use

IV .Battery replacement

Press the battery release button

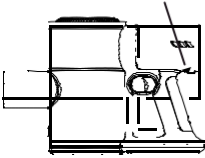

Pull out battery to the right

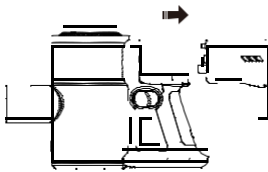

Insert the battery to the left

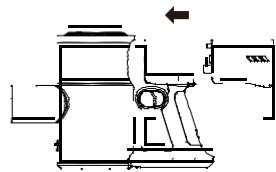

V .Cleaning the Dust Bin

1) As shown in the figure, press the bottom cover release button of the dustbin to open the dustbin, rotate to remove the cyclone cone.

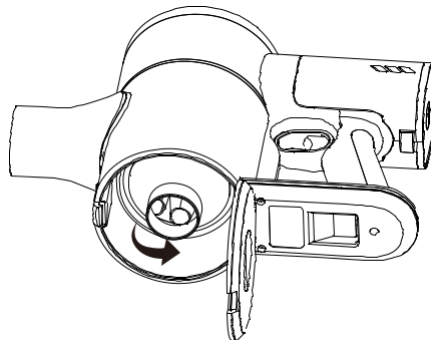
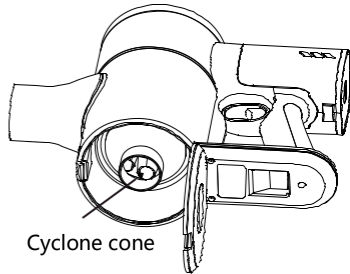
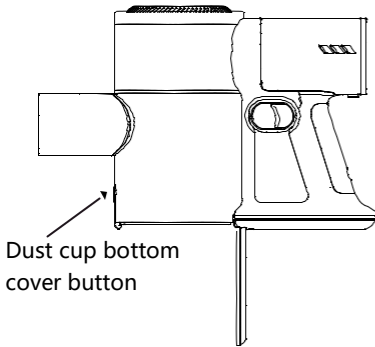

Instructions for use

3) As shown in the figure, rotate the HEPA, and then pull it upwards to take it out

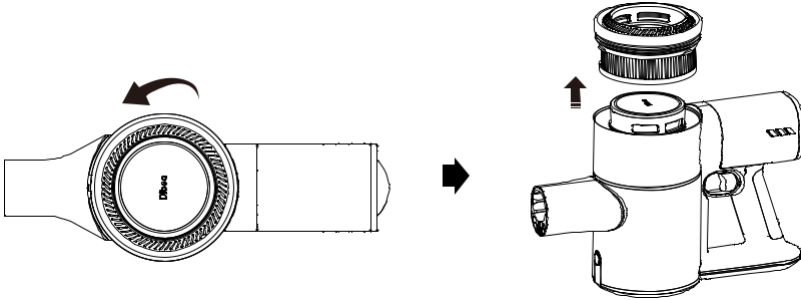

4) The HEPA and cyclone cone can be cleaned with water

5) After cleaning, be sure to dry the HEPA and the cyclone cone

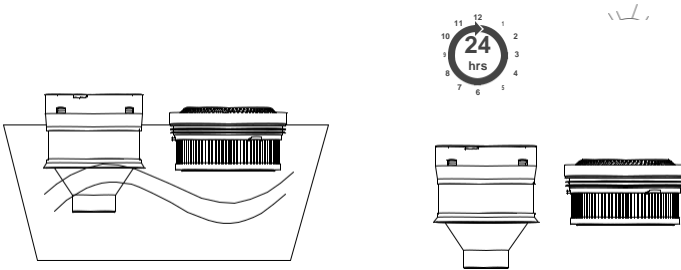

6) Install the HEPA according to the direction shown in the figure

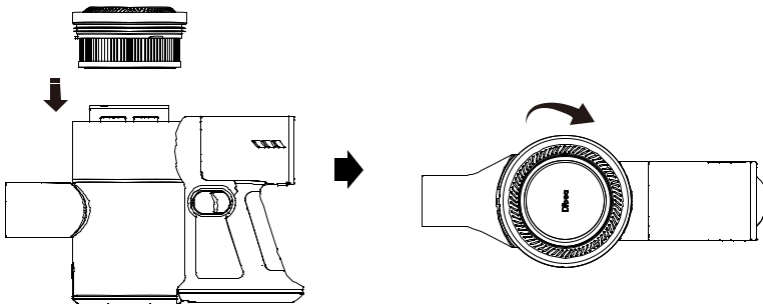

Instructions for use

7) Install the cyclone cone in the direction shown in the figure

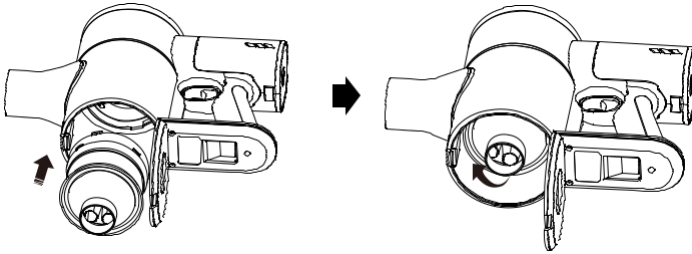

8) Rotate the bottom cover of the dust bucket as shown in the figure, and hear a "click" to indicate that it is in place

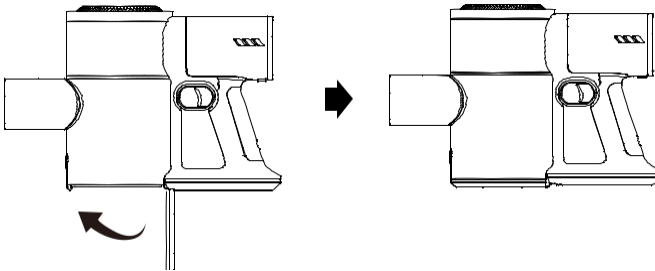

Common Machine Malfunctions and Solutions

※Common Machine Malfunctions and Solutions

Inadequate Dust Suction (Dust Cup Full Indicator Light On)	<ol style="list-style-type: none"> 1. Empty the dust cup. 2. Check if the dust cup inlet or duct is blocked. 3. Check if the filter Hepa is clogged and needs cleaning or replacement. 4. Check if the brush inlet is blocked.
Machine Stops Working	<ol style="list-style-type: none"> 1. Charge the battery. 2. Check if the brush inlet, duct, and dust cup inlet are blocked. 3. Check if the roller brush is stuck
Battery Not Charging	<ol style="list-style-type: none"> 1. Check if the charging head is properly connected. 2. Check the power outlet. 3. Check if the charger is damaged
Roller Brush Is Stuck (Roller Blocking icon is lit up)	<ol style="list-style-type: none"> 1. Clean the roller brush

※Product parameters

Items	Specifications
Rated Voltage	25.9V
Rated Power	420W
Battery Capacity	2200mAh
Charging Time	3-4hours
Adapter Input Voltage	100-240V
Adapter Output Voltage	30V
Dust Cup Capacity	510ml

※Precautions

- 1) Before using the vacuum cleaner, please remove large and sharp objects to prevent the machine from being damaged by collision. Do not use this product to suck up flammable materials or liquids such as gasoline, cigarettes, alcohol, etc.
- 2) When using the vacuum cleaner, please keep a safe distance from heating or hot objects such as radiators, cigarette butts, etc.
- 3) When replacing the filter, do not overturn the machine to prevent liquid or dust from falling into the motor, which may cause malfunctions and hazards.



RHSDF00WB

Гарын авлага

Утасгүй тоос сорогч

Хэрэглэхийн өмнө энэ зааврыг анхааралтай уншина уу. Цаашид ямар ч үед зааврыг хэрэглэх боломжтой байхын тулд зохих газар хадгална уу. Энэ зааврыг бүрэн ойлгосны үндсэн дээр бүтээгдэхүүнийг зөв ашиглана уу.

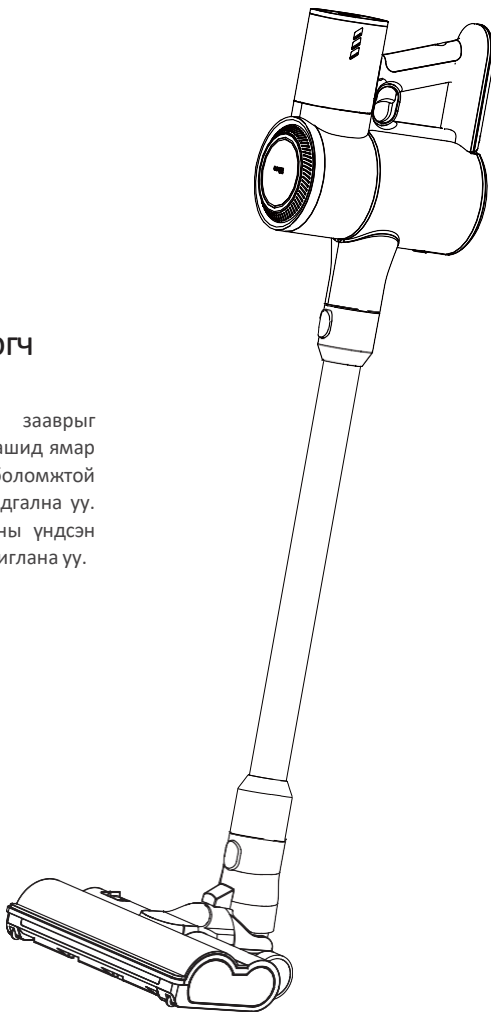

Оршил

Rotenzo брэндийн гэр ахуйн цэвэрлэгээний хэрэгсэл худалдан авсан танд баярлалаа.

Хэрэглээгээ хөнгөвчилж хүссэн үр дүндээ хүрэхийн тулд энэхүү зааврыг уншиж бүтээгдэхүүнийг хэрхэн аюулгүй, зөв ажиллуулах талаар танилцана уу.

Агуулга

Аюулгүй хэрэглээний заавар	1-2
Бүтээгдэхүүний бүрэлдэхүүн хэсгүүдийн танилцуулга	3
Хэрэглэх заавар	4
① Хошууг суурилуулах	4-6
② Хошууг солих.....	7
③ Хэрхэн цэнэглэх	8
④ Зай солих	9
⑤ Хогны савыг цэвэрлэх.....	9-11
Нийтлэг гэмтэл ба техникийн үзүүлэлтүүд.....	12

Сануулга: Гарын авлагатай бүрэн танилцаж зохих газар хадгална уу.



Анхааруулга: Энэхүү аюулгүйн дүрмийг мөрдсөнөөр гал түймэр, цахилгаан, бие махбодын эрсдэлээс урьдчилан сэргийлэх боломжтой

Хувийн аюулгүй байдал

1. Тоос сорогчийг хүүхдээс хол хуурай газар хадгална уу.
2. 10-аас дээш насны хүүхэд болон хөгжлийн бэрхшээлтэй хүн асран хамгаалагчийн тусламжтай ашиглах хэрэгтэй.
3. 10-аас доош насны хүүхэд хэрэглэхэд тохиромжгүй. Тоос сорогчийг засах, цэвэрлэх үедээ хүүхдээс хол байлгана уу.
4. Зөвхөн бүтээгдэхүүнтэй хамт ирсэн хэрэгслийг хэрэглэнэ үү.
5. Шат цэвэрлэх үедээ аюулгүй байдалдаа илүү анхаарна уу.
6. Тоос сорогчийг халуун гадаргуугаас хол байлгана уу
7. Тоос сорогчид орон гацах, орооцолдох эрсдэлтэй зүйлсийг соруулахаас зайлсхийнэ үү

Цахилгааны аюулгүй байдал:

1. Зөвхөн бүтээгдэхүүнд дагалдаж очсон зай, цэнэглэгчийг ашиглана уу. Өөрийг ашигласан тохиолдолд гэмтэл учруулах магадлалтай.
2. Цэнэглэгчийн эд ангийг солих, өөрчлөхийг хориглоно.
3. Цэнэглэгчийг хэрэглэхээс өмнө цахилгааны утасд гэмтэл байгаа эсэхийг шалгана уу.
4. Цахилгааны утастай болгоомжтой харьцана уу.
5. Цэнэглэгчийг утаснаас нь татаж салгахыг хориглоно. Энэ нь цэнэглэгчид гэмтэл учруулах магадлалтай.
6. Цэнэглэгчийг утсаар нь ороож хадгалахыг хориглоно.
7. Цэнэглэгчийг халуун болон үзүүртэй зүйлсээс хол хадгална уу.
8. Цэнэглэгчийг эвдэрсэн тохиолдолд засах гэж оролдолгүй мэргэжлийн засварчинд хандана уу.
9. Цэнэглэгч болон тоос сорогчид нойтон гараар хүрэхээс зайлсхийнэ үү.
10. Гадаа орчинд тоос сорогчийг хадгалах, цэнэглэхийг хориглоно
11. Тоос сорогчийг цэвэрлэх явцад цэнэглэгчийг салгасан эсэхээ шалгаарай.

Зайны аюулгүй байдал:

1. Энэ тоос сорогч нь Литиум зай ашигладаг ба үүнийг галд шатаахыг хориглоно
2. Оригинал зайг л ашиглана уу. Тохиромжгүй зай ашигласан тохиолдолд аюул үүсэж болзошгүй
3. Зайг задлах, цохих, шатааж болохгүй. Ноцтой гэмтсэн тохиолдолд ашиглахаа болино уу.
4. Зай доторх шингэн хүний бие байгаль орчинд хортой тул задалж онгойлгохыг хориглоно
5. Зайны металлуудад богино холболт үүсэхээс сэргийлнэ үү. Богино холболт үүссэнээр халах, хайлах, шатах гэх мэт аюултай.
6. Зайг тухайн бүс нутгийн хуулийн дагуу устгана уу.

※ Тогонд цохиулах, түлэгдэх, галын аюулаас сэргийлхийн тулд дээрх дүрмүүдийг мөрдөнө үү.

Үйлчилгээ:

1. Хэрэглэхээс өмнө бүтээгдэхүүнд гэмтэл, гажиг байгаа эсэхийг шалгана уу
2. Хэрэв бүтээгдэхүүн гэмтэл, гажигтай бол ашиглалгүй худалдан авсан газартай холбогдоно уу.
3. Эвдрэлийг мэргэжлийн баталгаат засварчинд хандан засуулна уу. Мэргэжлийн бус засварчинд засуулсан тохиолдолд гэмтэл учирч болзошгүй.
4. Бүтээгдэхүүний эд ангийг өөрчилж, тохируулахыг хориглоно.
5. Зөвхөн үйлдвэрлэгчээс зөвлөсөн эсвэл дагалдан ирсэн эд ангийг ашиглана уу.

Зөвлөмж:

1. Энэ тоос сорогч нь зөвхөн хуурай гадаргууд зориулагдсан болно.
2. Энэ тоос сорогч нь усны хамгаалалтгүй тул шингэн зүйл соруулахыг хориглоно.
3. Энэ тоос сорогч нь шатсан, түлэгдсэн зүйлсийг соруулахад тохиромжгүй.
4. Гарын авлагыг сайтар дагаж мөрдөнө үү.
5. Энэ тоос сорогчийг цемент, хатуу хучлагатай гадаргуу болон бусад хатуу гадаргуу дээр ашиглахад тохиромжгүй.
6. Энэ тоос сорогч нь зөвхөн ахуйн орчинд зориулагдсан ба үйлдвэрийн болон худалдааны орчинд ашиглахад тохиромжгүй.
7. Энэ тоос сорогчоор барилгын хог, хүнд металлууд соруулж болохгүй.



Анхааруулга:

1. Төхөөрөмжийн гадаргууг цэвэрлэхийн тулд ус, уусгагч, өнгөлгөөний бодис хэрэглэж болохгүй; Хуурай даавуугаар арчина уу;
2. Тоос сорогчийг усанд дүрэх, машин ашиглан цэвэрлэхийг хориглоно.

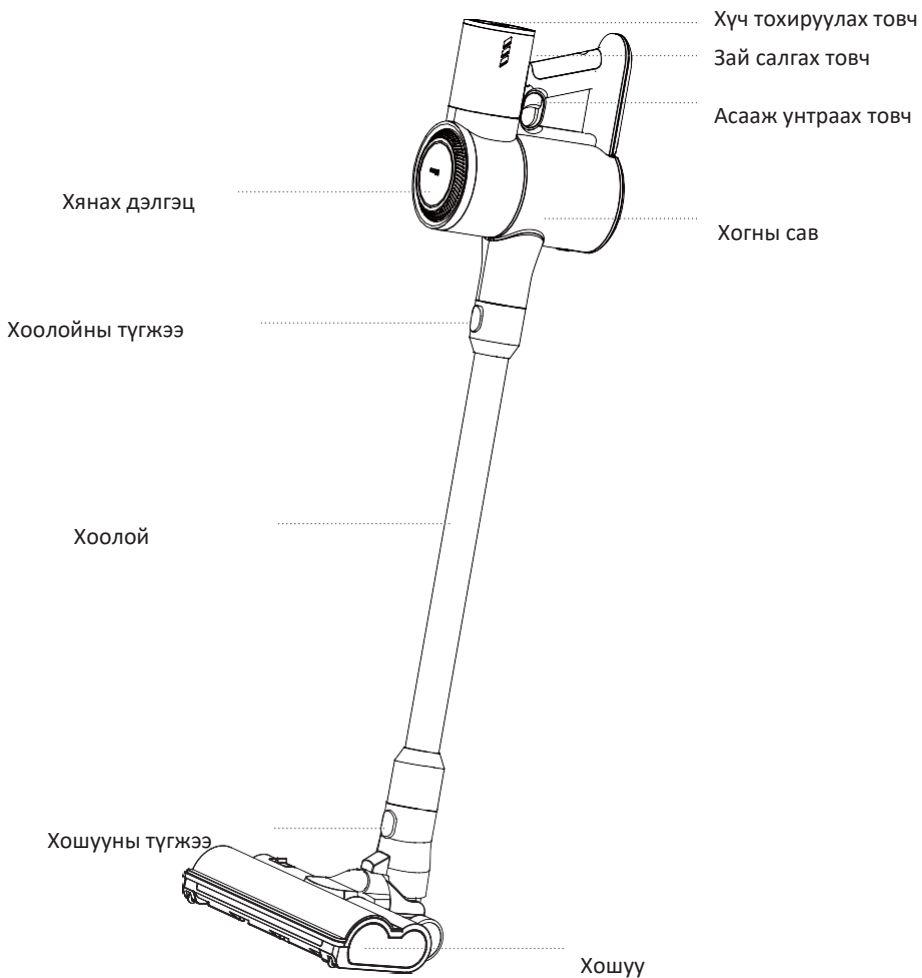

Дагалдах хэрэгсэл

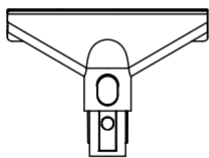

Гурвалжин
хошуу



Булангийн хошуу



Цэнэглэгч



Цэвэрлэгч

I . Хошууг суурилуулах.

1、 Доорх зурагт үзүүлснээр хошууг хоолойн ховилд тааруулж барин доош нь зөөлөн дарж оруулна. Салгахдаа түгжээг суллах товч дээр удаан даран сугалж авна.

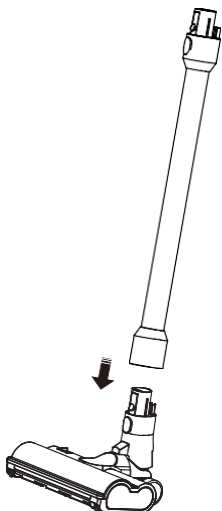

2、 Доорх зурагт үзүүлснээр хошууг их биен ховилд тааруулж барин доош нь зөөлөн дарж оруулна. Салгахдаа түгжээг суллах товч дээр удаан даран сугалж авна.

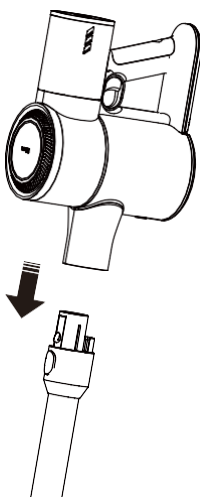

Хэрэглэх заавар

3. Асаах унтраах товч дээр дарж асаана

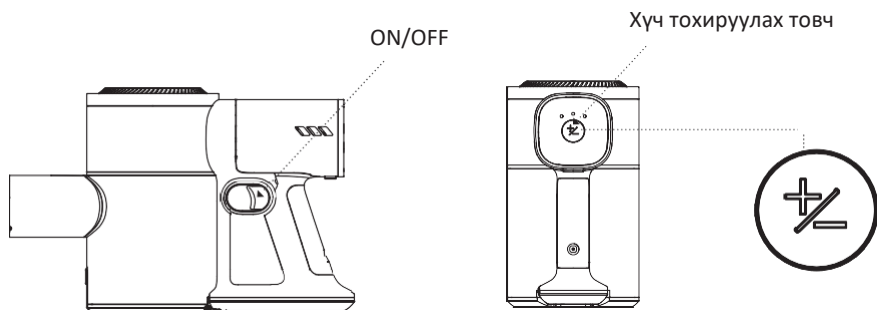

4. Хошууны шүүрийг цэвэрлэх а) Цэвэрлэгчээр цэвэрлэх

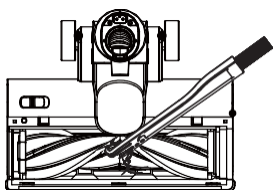

Таслах

Цэвэрлэгчийн арын ирийг ашиглаж орооцолдсон хогуудыг тасална.

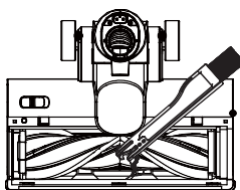

Сугалах

Тасалсан хогуудыг цэвэрлэгч ашиглан сугалж авах.

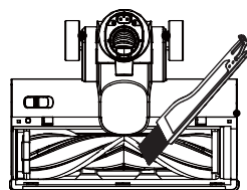

Шүүрдэх

Цэвэрлэгчийн шүүрийг ашиглан үлдсэн бохирдлыг шүүрдэх.

Хэрэглэх заавар

5. Эргүүлэгт шүүрийг салгах

а) Зурагт үзүүлсэн товчийг зүүн тийш гулсуулж тагийг салгана.

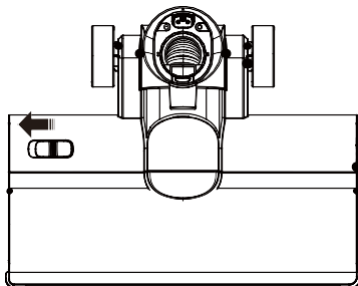

б) Зурагт үзүүлсэн зүүн үзүүрийн бариулыг татаж эх биенээс салгаж цэвэрлэнэ.

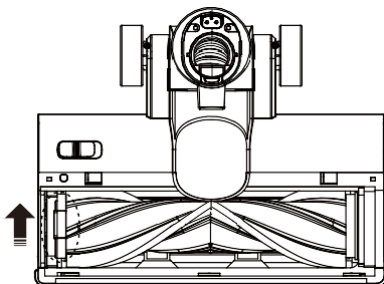

с) Буцааж суурилуулахдаа баруун үзүүр дахь ховилд тааруулан хийж зүүн үзүүрийг доош даран суулгана. Үүний дараа тагыг суурилуулна.

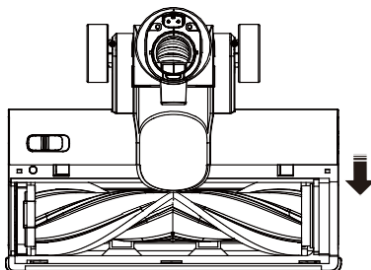

Хэрэглэх заавар

II. Хошууг солих

1. Гурвалжин хошуу: Хошууг эх биен ховилд тааруулж шууд угсарна.

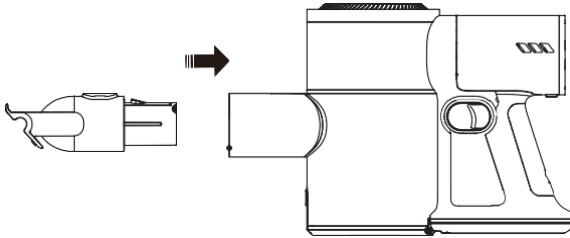

2. Нарын хошуу: Доорх зурагт үзүүлснээр хошууг их биен ховилд тааруулж барин шууд угсарна. Салгахдаа түгжээг суллах товч дээр удаан даран сугалж авна.

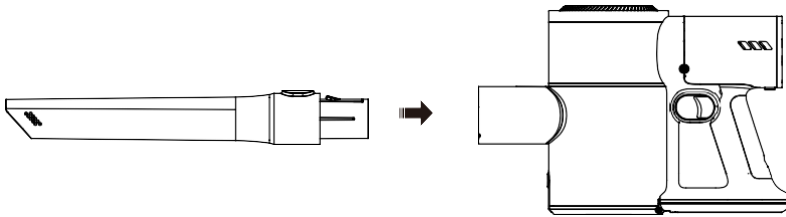

Хэрэглэх заавар

III. Цэнэглэх

1. Тоос сорогчийг цэнэглэгчтэй холбож тэжээлд залган цэнэглэнэ. Хянах дэлгэц дээр ногоон гэрэл анивчиж байгаа нь цэнэглэгдэж байгааг илтгэнэ.

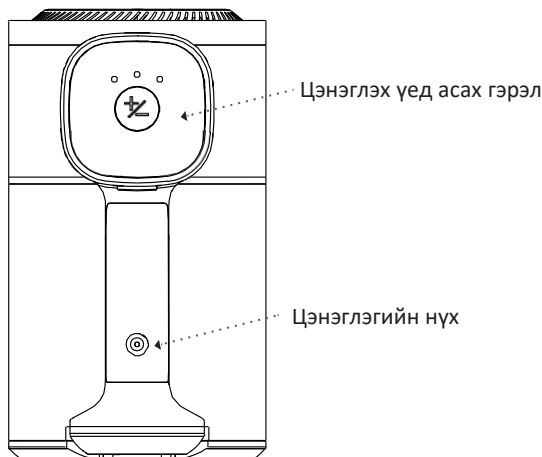

- 2) Хянах дэлгэцийн гэрэл

1、Ногоон LED 1 анивчих. Цэнэглэгдэж байна/
Дутуу хүчдэл

2、Хэрэв ногоон LED1 үргэлж асаалттай, LED2
гэрэл анивчдаг бол энэ нь цэнэглэж байгааг илтгэнэ

3、Хэрэв ногоон LED1 ба LED2 үргэлж асаалттай
бөгөөд LED3 гэрэл анивчвал энэ нь цэнэглэж байгааг
илтгэнэ

4、Хэрэв ногоон LED1, LED2, LED3 асаалттай
байвал энэ нь цэнэг дүүрснийг илтгэнэ

5、Хэрэв LED1,LED2,LED3 анивчиж байвал хошуу
гацсаныг илтгэнэ

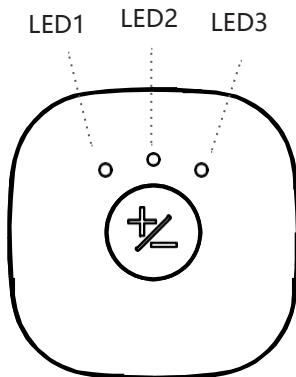

Хэрэглэх заавар

IV . Зайг солих

Зайг салгах товч дээр дарна

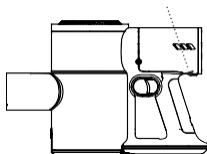

Зайг сугалж гаргана

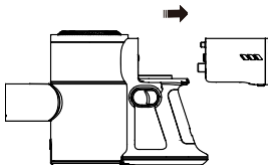

Зайг буцааж суулгана

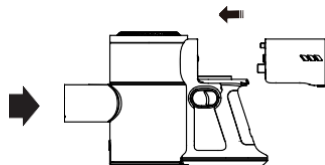

V .Хогийн савыг цэвэрлэх

1) Зурагт үзүүлсэн шиг хогийн савны доод тагийг суллах товчийг дарж хогийн савыг онгойлгож, эргүүлээд циклон конусыг салгана.

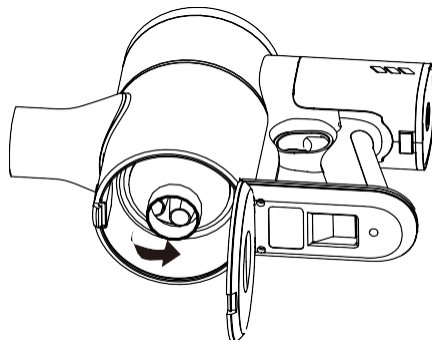
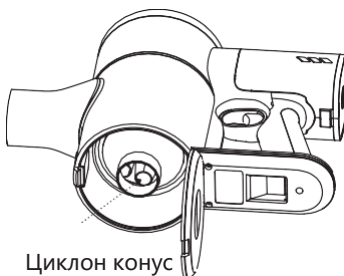
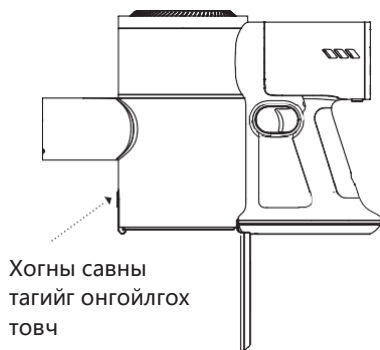

Хэрэглэх заавар

3) Зурагт үзүүлснээр HEPA-г эргүүлж сугална.

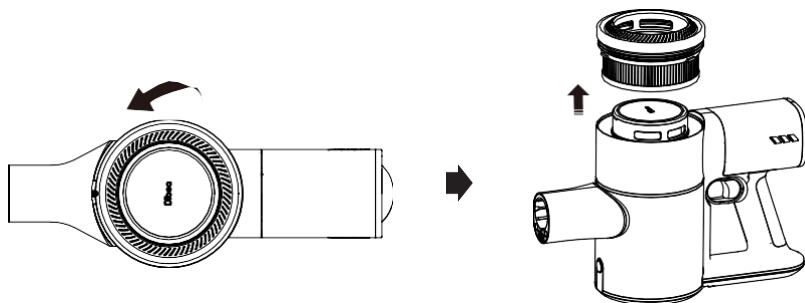

1. HEPA болон циклон конусыг усаар цэвэрлэж болно
2. Усаар цэвэрлэсний дараа хатаах хэрэгтэй.

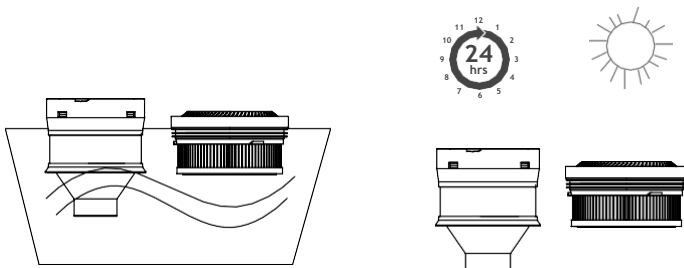

6) Зурагт үзүүлсний дагуу HEPA-г суурилуулна.

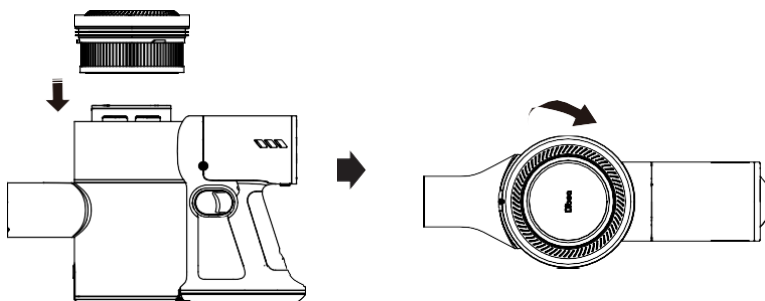

Хэрэглэх заавар

7) Циклоныг зурагт үзүүлсэн чиглэлд суулгана

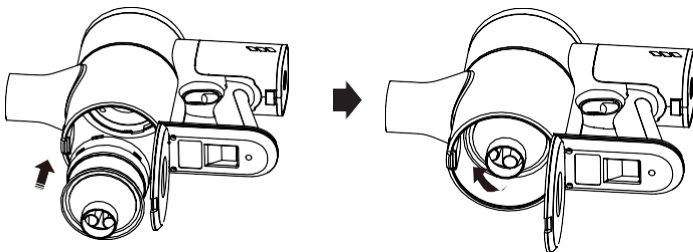

8) Тоосны савны доод тагийг зурагт үзүүлсэн шиг эргүүлж түгжинэ.

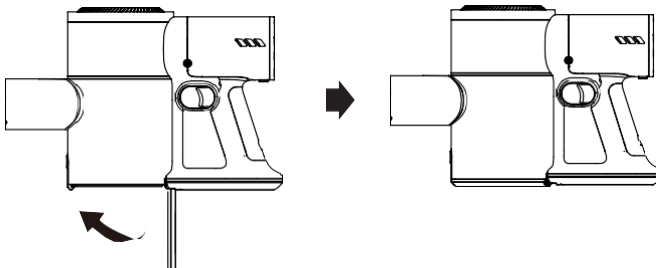

Нийтлэг гэмтэл ба техникийнүзүүлэлтүүд

※ Машины нийтлэг гэмтэл ба шийдэл

Тоос соролт хангалтгүй (тоосны аяга дүүрсэн гэж заах)	1. Хогны савыг суллах 2. Хогны савны суваг бөглөрсөн эсэхийг шалгана уу. 3. НЕРА шүүлтүүр бөглөрсөн, цэвэрлэх эсвэл солих шаардлагатай эсэхийг шалгана уу. 4. Хошууны оролт бөглөрсөн эсэхийг шалгана уу.
Машин ажиллахаа больсон	1. Зайг цэнэглэ. 2. Хошууны оролт, суваг, тоосны аяганы оролт бөглөрсөн эсэхийг шалгана. 3. Хошууны шүүр гацсан эсэхийг шалгана уу
Батерейг цэнэглэхгүй байна	1.Цэнэглэх толгой зөв холбогдсон эсэхийг шалгана уу. 2.Цахилгааны залгуурыг шалгана уу. 3.Цэнэглэгч гэмтсэн эсэхийг шалгана уу
Хошууны шүүр гацах (Roller Blocking дүрс нь ассан)	1. Хошууг цэвэрлэх

※Бүтээгдэхүүний параметрууд

Эд анги	Үзүүлэлт
Нэрлэсэн хүчдэл	25.9V
Нэрлэсэн эрчим хүч	420W
Зайны багтаамж	2200mAh
Цэнэглэх хугацаа	3-4hours
Адаптерийн оролтын хүчдэл	100-240V
Адаптерийн гаралтын хүчдэл	30V
Хогны савны багтаамж	510ml

※Урьдчилан сэргийлэх

- 1) Тоос сорогчийг ашиглахын өмнө мөргөлдөхөөс урьдчилан сэргийлэхийн тулд том, хурцобъектуудыг зайлуул. Энэ бүтээгдэхүүнээр шатамхай бодис, бензин, тамхи, архи шингэн зүйлсийг сороход бүү ашигла.
- 2) Тоос сорогчийг ашиглахдаа халаалт, радиатор, тамхины иш гэх мэт халуун зүйлээсаюулгүй зайд байлгана уу.
- 3) Шүүлтүүрийг солих үед хөдөлгүүрт шингэн, тоос унахаас сэргийлж машиныг хөмрүүлжболохгүй, энэ нь эвдрэл, аюул учруулж болзошгүй юм.

