



INSTRUCTION MANUAL

Model RVCSMG32SBL

Please read this instruction manual before using your new vacuum

The warranty repair slip is valid with the receipt of purchase, so it is recommended to keep it.

DEAR CUSTOMER

Thank you for choosing our product

The dishwasher is exceptionally easy to use and extremely efficient. After reading the instruction manual, operating the dishwasher will be easy.

Before being packaged and leaving the manufacturer, the vacuum was thoroughly checked with regard to safety and functionality.

Before using the appliance, please read the instruction manual carefully. By following these instructions carefully you will be able to avoid any problems in using the appliance.

Contents

DEAR CUSTOMER	2
KNOW YOUR PRODUCT	1
SAFETY INSTRUCTIONS	2
HOW TO USE YOUR PRODUCT	3
CLEANING THE FILTER	4
CLEANING THE DUST CUP:	5
ACCESSORIES USAGE:	5
CLEANING & MAINTAINANCE	6
TROUBLE SHOOTING	7
TECHNICAL SPECIFICATIONS	7
ХЭРЭГЛЭГЧИЙН ГАРЫН АВЛАГА	8
ХҮНДЭТ ХЭРЭГЛЭГЧ ТАНАА	9
БҮТЭЭГДЭХҮҮНИЙ БҮТЭЦ	10
АЮУЛГҮЙ АЖИЛЛАГААНЫ ЗААВАР	11
АШИГЛАХ ЗААВАРЧИЛГАА	12
ХӨДӨЛГҮҮРИЙН ШҮҮЛТҮҮРИЙГ ЦЭВЭРЛЭХ	13
ТООСНЫ САВЫГ ЦЭВЭРЛЭХ	14
ДАГАЛДАХ ХЭРЭГСЭЛИЙН ХЭРЭГЛЭЭ:	14
ГЭМТЭЛ, ЗАСВАР	16
ГЭМТЛИЙГ ЗАСАХ	16
БҮТЭЭГДЭХҮҮНИЙ ЕРӨНХИЙ МЭДЭЭЛЭЛ	17

KNOW YOUR PRODUCT

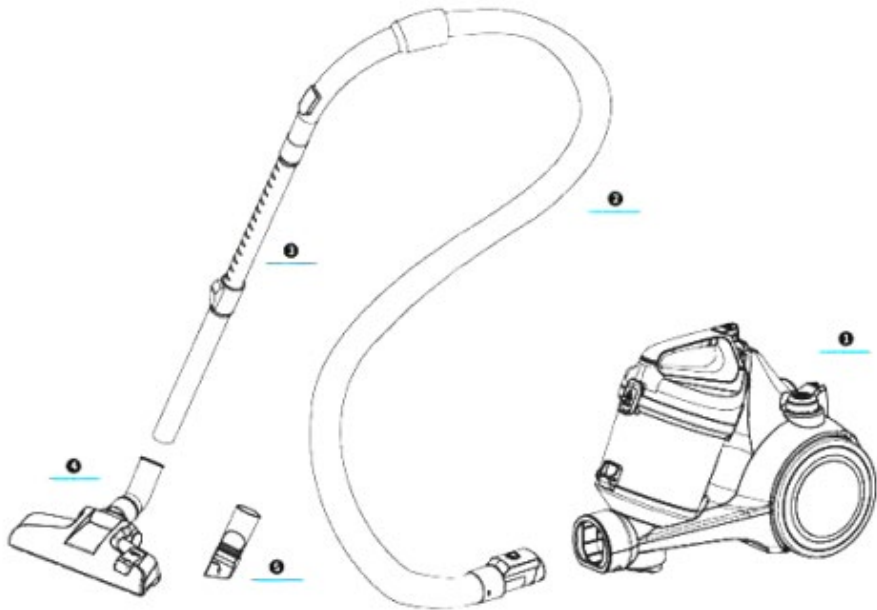

1. Main Body
2. Flexible Hose
3. Metal Telescopic Tube
4. Floor & Carpet Brush
5. 2-in-1 Crevice Brush

SAFETY INSTRUCTIONS

1. Before switching it on for the first time, make sure that the dust canister (cup) or the dust filter is properly installed.
While using this product, basic safety precautions should always be observed, including the following:
2. Never use the machine without a motor protection filter fitted.
3. Only use the vacuum cleaner indoors on dry surfaces.
4. Do not use this vacuum cleaner if it has been dropped, damaged or left outdoors
5. Do not push the vacuum cleaner over the power cord or use the vacuum cleaner if the power cord or plug is damaged, contact Croma Customer Care if the cord is damaged.
6. Do not expose the product to fire, moisture and direct sunlight.
7. Do not touch the plug or use the vacuum cleaner with wet hands.
8. Do not pull or carry this vacuum cleaner by the power cord. Do not use the power cord as a handle or pull the power cord around corners, sharp edges or close a door over the power cord. Do not unplug the vacuum cleaner by pulling on the power cord.
9. Do not vacuum up any flammable or combustible materials (lighter fluid, petrol, kerosene, etc.).
10. Do not use the vacuum cleaner in an area with explosive vapours or liquid.
11. Do not vacuum up coals (hot or cold), cigarette butts, matches or smoking hot burning items or use in an area where there may be harmful fluids (chlorine, bleach, and ammonia drain cleaner).
12. Do not attempt to remove any blockages with a sharp object as this may cause damage to your vacuum cleaner.
13. Do not use the vacuum cleaner with incorrect voltage as this may result in damage or injury to the user. The correct voltage is listed on the ratings label.
14. If there is an abnormal noise, smell, smoke or any other failure or breakage

during the operation, you should turn off the switch and unplug it. Then contact your service center for repairs. Do not attempt to repair it yourself.

15. If the power supply cord is damaged, it must be replaced by the manufacturer

or a service agent or a similarly qualified person, in order to avoid electric shock.

16. This appliance is not intended for use by persons (including children) with reduced physical, sensory or mental capabilities, or lack of experience and knowledge, unless they have been given supervision or instruction concerning the use of the appliance by a person responsible for their safety.

17. Ensure that children do not play with the appliance

HOW TO USE YOUR PRODUCT

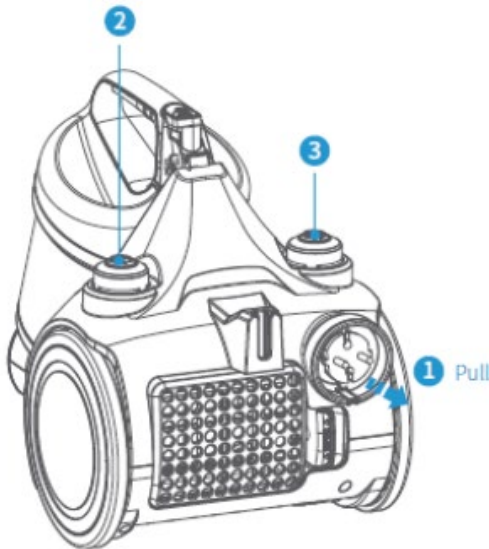

1. Pull out the power cord to connect the power supply. Do not pull the cord any further when you see the red mark on the cord. Attach the require accessory to the vacuum cleaner.

2. Press the ON/OFF button. This button will enable the control operation for ON & OFF of your vacuum cleaner.

3. Press the cord retractor button. This will automatically roll up the cord in

the machine.

Caution: Ensure to slowly rewind the cord to avoid power cord or plug bruising to the human body or nearby furniture

CLEANING THE FILTER

Push the release button on top of the dust cup.

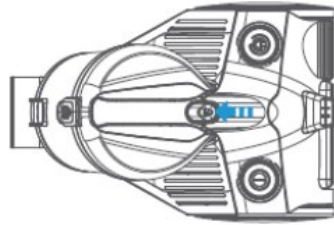

Separate the dust cup from main body.

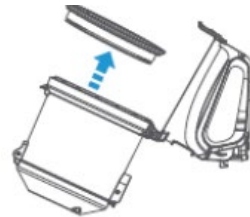

Open the lid of the dust cup and remove the filter which can be cleaned.



Cleaning the HEPA filter

Remove the wind outlet pipe, remove the HEPA filter and clean it.

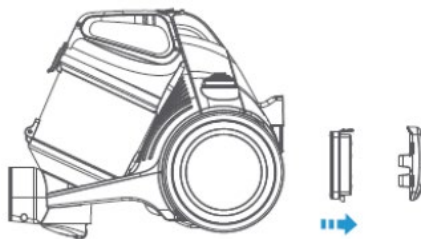

CLEANING THE DUST CUP:

The steps for cleaning the dust cup

1. Hold the dust cup and handle and push the release button at the top of the canister.
2. Take the dust cup out of the machine.
3. Place the dust cup over a rubbish bin, push the release button to open the bottom of the dust cup to empty out the canister.
4. Close the dust cup after cleaning out the canister

ACCESSORIES USAGE:

METAL TELESCOPIC TUBES

This gives you more reach, and nabs dust dangling from high ceilings and corners or buried deep behind appliance.



FLEXIBLE HOSEPIPE

This attachment to help you clean the areas that are hard to reach



2-in-1 CREVICE BRUSH

Crevice nozzle's narrow shape and angled tip, helps you to clean narrow areas like vents, corners, between seat cushions etc. Other side of the brush with long, soft bristles helps whisk off dust from windowsills, bookcases, framed art, lampshades, and blinds



FLOOR CUM CARPET BRUSH

For cleaning hard floors, marble, granite tiles or any hard surface as well as carpets.



CLEANING & MAINTAINANCE

1. The filter should be cleaned regularly and also when there is obvious dirt on the filter.
2. Ensure the filter is properly placed in position before running the vacuum cleaner.
3. The filter CANNOT be cleaned in the washing machine.
4. The suction power will be reduced and will damage the motor if you use a wet filter.
5. Wash the HEPA, the HEPA assembly, the outlet HEPA and the dust chamber in the water without detergent and dry them thoroughly for 24 hours, before use.
6. Fix the HEPA assembly into the chamber cover.
7. Fit the chamber cover assembly and the dust chamber according to the arrows on the outside.
8. Put the dust chamber assembly into the machine. First place the chamber in the right position and then press the handle of the dust chamber until it clicks into place then the operation is successful

TROUBLE SHOOTING

Problem	Possible reason	Solution
The vacuum cleaner does not work	- The power plug is not properly plugged into the socket. - No electricity in the power socket. - The power switch is not turned on. - Motor thermal protector acts.	- Re-insert the plug - Check the circuit breaker - Press the machine's power switch. - Unplug the plug and wait for the thermal protector to recover.
Suction becomes weak	- The main brush or accessories are clogged. - Dust in the 'dust cup' is too full. - Dust in the 'dust cup' filter is too much	- Clean up the stemming. - Timely clean up the dust cup. - Clean the filter cotton.

TECHNICAL SPECIFICATIONS

Model No.	
Power	1200W
Voltage	220-240VAC, 50/60 Hz
Type	Dry Vacuum Cleaner
Dust Canister Capacity	1.5L
Cord Length	5M
Dust Full Indicator	Yes
Variable Power Control	No
Filter Type	HEPA
Washable Filter	Yes
Noise Level	≤80 dBA
Vacuum Technology	Single Cyclone
Suction Power	190W(18.5KPA)



ХЭРЭГЛЭГЧИЙН ГАРЫН АВЛАГА

Модел код RVCSMG32SBL

Хэрэглэхээс өмнө зааварчилгаатай сайн танилцана уу

Баталгаат засварын хуудас нь худалдан авсан барааны төлбөрийн баримтын хамт хүчинтэй тул анхаарч, хадгалахыг зөвлөж байна.

ХҮНДЭТ ХЭРЭГЛЭГЧ ТАНАА

Манай бүтээгдэхүүнийг сонгосон танд баярлалаа.

Бүтээгдэхүүнээс авах сэтгэл ханамжийг нэмэгдүүлэх, хэрэглэгчийн аюулгүй байдал болон бүтээгдэхүүний зөв хэрэглээ, гарч болзошгүй эвдрэл гэмтлийг засварлах талаарх мэдээллийг бүтээгдэхүүн суурилуулж угсрахаас өмнө гарын авлагаас уншиж танилцан, гарын авлагыг цаашдын хэрэглээнд зориулан хадгална уу.

Бүтээгдэхүүний хэрэглэхэд хялбар, хөнгөн байдал, авсаархан загвар, дизайн зэрэг давуу талууд нь таньд таатай байдлыг мэдрүүлэх болно.

БҮТЭЭГДЭХҮҮНИЙ БҮТЭЦ

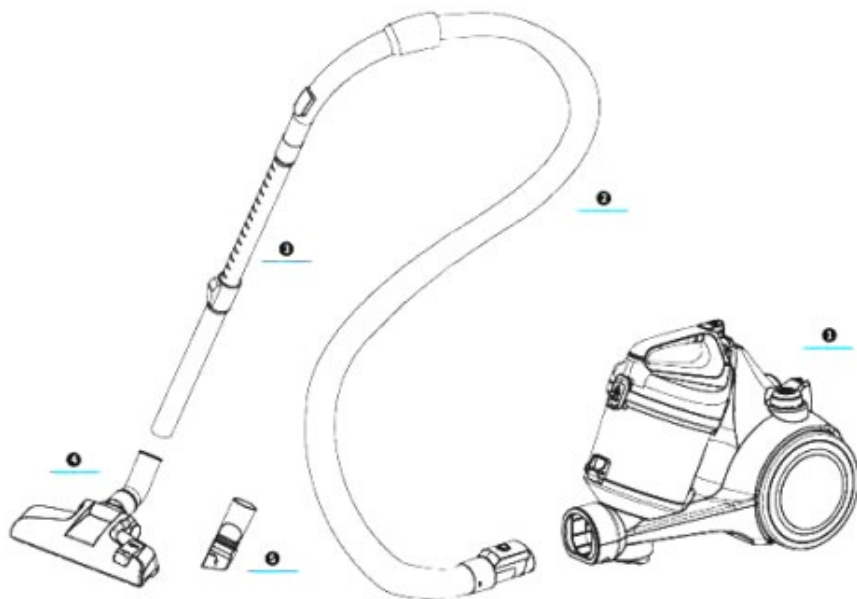

1. Их бие
2. Уян хатан хоолой
3. Метал телескоп хоолой
4. Шал, хивсний ёойз
5. 2-in-1 Жижиг сойз

АЮУЛГҮЙ АЖИЛЛАГААНЫ ЗААВАР

- Тоос сорогчийг ашиглахын өмнө хэрэглэгчийн гарын авлагатай танилцана уу.
- Тоос сорогчийг зөвхөн ахуйн зориулалтаар хэрэглэнэ.
- Тоос сорогчийг ашиглаагүй үед унтрааж, цахилгаанаас салган, хоолойг их биеэс салгаж хадгална.
- Цахилгааны утаснаас татаж болохгүй бөгөөд цахилгааны утсыг чөлөөтэй байлгах хэрэгтэй.
- Тоос сорогчийн цахилгааны утас гэмтсэн тохиолдолд тоос сорогчийг хэрэглэж болохгүй ба баталгаат засварын төвд засуулна. Гэмтэлтэй утсыг залгуураас сайн барьж салгах ба цахилгааны утаснаас татаж салгаж болохгүй.
- Бага насны хүүхдээс хол байлгана уу.
- Нойтон гартай тоос сорогчийг хэрэглэж, тогноос салгаж болохгүй.
- Тоос сорогчийг хэрэглэж байх үед агаар гадагшлуулах хэсгийг бөглөж болохгүй. Учир нь тоосны шингэлт, хуримтлал нь хөдөлгүүрийг гэмтээх өндөр эрсдэлтэй байдаг.
- Тоос сорогчийг хэт халуун газар болон халуун эх үүсгүүрээс хол байлгах шаардлагатай ба тоос сорогчийн хуванцар хэсгүүд хайлж, гэмтэх аюултай.
- Тоос сорогчийг хэрэглэхийн өмнө шалан дээрх хурц өнцөгтэй болон том хог хаягдлыг цэвэрлэж, шүүлтүүр болон хөдөлгүүр, хуванцар хэсгүүдийг гэмтэхээс сэргийлнэ.
- Тоос сорогчоор шингэн төрлийн бодис соруулж болохгүй бөгөөд энэ нь тоос сорогчийн хөдөлгүүрийг гэмтээх аюултай.
- Тоос сорогчоор бөөгнөрсөн үс болон резин биет зэрэг хог соруулахаас сэргийлэх хэрэгтэй. Ийм төрлийн хог нь тоос сорогчийн хоолой болон соролтын нүхийг бөглөж, хөдөлгүүрийг гэмтээх, эвдлэх аюултай. Хэрэв ийм төрлийн биет тоос сорогчийн хоолойд орвол нэн даруй цахилгаанаас салган, хоолойд бөглөрсөн хогийг гаргаж авна.

АШИГЛАХ ЗААВАРЧИЛГАА

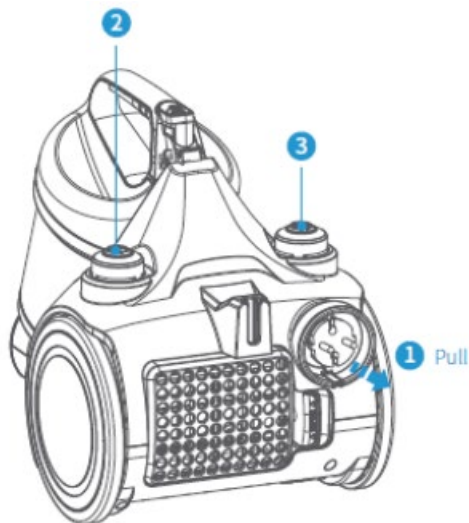

1. Цахилгааны утсыг бүрэн хэмжээгээр татаж гарган залгуурыг тогонд залгана. Тоос сорогчийн асааж болон унтраах товчлуураар тоос сорогчийг асааж, унтрааж хэрэглэнэ.
2. Цахилгааны утсан дээрх шар өнгийн тэмдэглэгээ нь цахилгааны утас боломжит хэмжээгээр гарсан байгааг харуулна. Улаан өнгийн тэмдэглэгээ нь хамгийн урт хэмжээгээр гарсан байгааг харуулах ба улаан өнгийн тэмдэглэгээг гартал цахилгааны утсыг гаргаж болохгүй.
3. Тоос сорогчийн хоолойн бариулд байрлах агаарын урсгал тохируулагчаар сорох хүчийг хялбархан тохируулж болно. Урагш түлхсэнээр хүчийг нэмэгдүүлнэ, хойш түлхсэнээр хүчийг саармагжуулна.

ХӨДӨЛГҮҮРИЙН ШҮҮЛТҮҮРИЙГ ЦЭВЭРЛЭХ

Тоосны савны дээд талд байрлах суллах товчлуурыг дар.

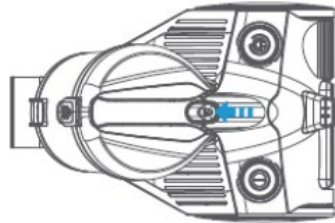

Шүүлтүүртэй хэсгийн тагийг онгойлгож сумны дагуу салган авна.

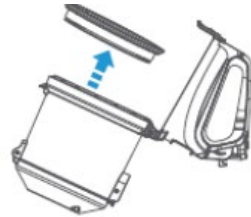

Шүүлтүүрний тагийг салгаж, шүүлтүүрээ авч цэвэрлэнэ.



HEPA шүүлтүүрийг цэвэрлэх

Хүчтэй үлээдэг хэсгийн тагийг салгаж HEPA шүүлтүүрийг аваад цэвэрлэнэ.

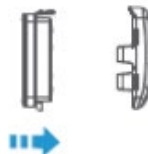
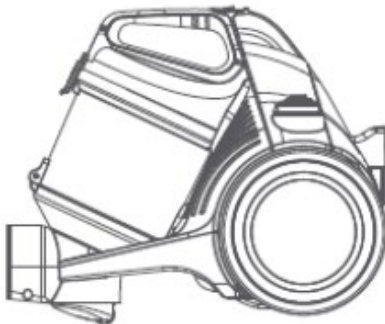

ТООСНЫ САВЫГ ЦЭВЭРЛЭХ

1. Тоосны савны дээд бариулаас барьж, тоосны савыг салгах товчлуурыг дарна.
2. Тоосны савыг машинаас гаргана.
3. Тоосны савыг хогийн саван дээр байрлуулж, савыг хоослохын тулд савны ёроолыг онгойлгох товчлуурыг дарна уу.
4. Үүнийг цэвэрлэсний дараа буцаад тагийг нь хааж төхөөрөмжид хийнэ үү

ДАГАЛДАХ ХЭРЭГСЭЛИЙН ХЭРЭГЛЭЭ:

МЕТАЛ ТЕЛЕСКОП ХООЛОЙ

Энэ нь өндөр тааз, булан тохойд хуримтлагдсан тоосыг цэвэрлэхэд тохиромжтой



УЯН ХООЛОЙ

Энэхүү хоолой нь хүрэхэд хэцүү хэсгийг цэвэрлэхэд тусална



2 ҮЙЛДЭЛТЭЙ 1 СОЙЗ

Хошууны нарийхан хэлбэр, өнцөгтэй үзүүр нь агааржуулалтын нүх, булан, суудлын дэрний завсар гэх мэт нарийн хэсгүүдийг цэвэрлэхэд тусалдаг. Урт зөөлөн үстэй сойзны нөгөө тал нь цонхны тавцан, номын тавиур, жаазтай зураг, гэрлийн бүрхүүл, хөшигний тоосыг арилгахад тусалдаг.



ШАЛ, ХИВСНИЙ СОЙЗ

Хатуу шал, гантиг, боржин чулуу, бусад хатуу гадаргуу, түүнчлэн хивс зэргийг цэвэрлэхэд зориулагдсан.



ГЭМТЭЛ, ЗАСВАР

1. Шүүлтүүрийг байнга цэвэрлэж байх хэрэгтэй
2. Тоос сорогч ажиллуулахын өмнө шүүлтүүрийг зөв байрлуулсан эсэхийг шалгаарай.
3. Шүүлтүүрийг угаалгын машинаар цэвэрлэж болохгүй.
4. Хэрэв та нойтон шүүлтүүр ашиглавал энэ нь сорох хүчийг багасгаж моторыг гэмтээнэ.
5. HEPA шүүлтүүр болон төхөөрөмжийг угааж цэвэрлэнэ.
Тоосны савыг угаалгын нунтаггүйгээр усанд хийж цэвэрлэнэ.
Төхөөрөмжөө хэрэглэхийн өмнө 24 цагийн түрш сайтар хатаана.
6. HEPA шүүлтүүрийн угсралтыг тасалгааны таг руу бэхлэнэ.
7. Тасалгааны тагны түгжээ болон тоосны савыг тохируулан байрлуулна.
8. Зөв байрлалд байрлуулсны дараагаар төхөөрөмжийн үйл ажиллагаа хэвийн болно.

ГЭМТЛИЙГ ЗАСАХ

Гэмтэл	Засвар
Тоос сорогч ажиллахгүй байх.	<ol style="list-style-type: none">1. Залгуур бүрэн залгагдсан буюу хөндийрсөн эсэхийг шалгана.2. Цахилгаан байгаа эсэхийг шалгана.3. Тоос сорогчийн асаах товчлуур дарсан эсэхийг шалгана.
Соролтын хүч багасах.	<ol style="list-style-type: none">1. Шалны хошуу болон хоолой бөглөрсөн эсэхийг шалгаж, бөглөсөн зүйлийг гаргана.2. Агаар сорох шүүлтүүр тоосоор дүүрсэн эсэхийг шалгаж, цэвэрлэх эсвэл агаар сорох – гаргах HEPA шүүлтүүрийг солино.
Ажиллах үед хөдөлгүүрээс хэвийн бус дуу гарах.	<ol style="list-style-type: none">1. Тоос сорогчийг унтраана.2. Шалны хошуу болон хоолой бөглөрсөн эсэхийг шалгаж, бөглөсөн зүйлийг гаргана

БҮТЭЭГДЭХҮҮНИЙ ЕРӨНХИЙ МЭДЭЭЛЭЛ

Модел дугаар	RVCSMG32SBL
Хүчин чадал	1200В
Хүчдэл	220-240Влт, 50/60Гц
Төрөл	Тоос сорогч
Тоосны багтаамж	1.5Л
Залгуурны урт	5М
Тоос дүүрэхэд гарах үзүүлэлт	Тийм
Өөрчлөх удирдлага	Үгүй
Шүүлтүүрний төрөл	HEPA
Угаах боломжтой шүүлтүүр	Тийм
Дуугаралт	≤80 dBA
Технологи	Single Cyclone
Сорох хүч	190W(18.5KPA)